

AERMEC



Pannello comandi **PTINZ**
con termostato elettronico

Control panel **PTINZ**
with electronic thermostat

Panneau de commande **PTINZ**
avec thermostat électronique

Fernbedienung **PTINZ**
mit elektronischem Thermostat für

Panel de mandos **PTINZ**
con termostato electrónico



IT

GB

FR

DE

ES

FUNZIONAMENTO PTINZ

Il pannello comandi è alloggiato sotto lo sportellino con griglia a destra o a sinistra del ventilconvettore

Il pannello può essere protetto da manomissioni, con lo sportellino di copertura.

Il termostato di regolazione controlla il funzionamento del ventilconvettore per mantenere nell'ambiente la temperatura impostata.

Il modo di funzionamento in riscaldamento o in raffreddamento, avviene in modo automatico (cambio stagione) e può dipendere dalla temperatura dell'acqua o dell'aria.

Il pannello comprende (fig. 1):

- (A) selettore acceso-spento e modo di ventilazione;
- (B) selettore della temperatura;
- (C) led indicatore del modo di funzionamento (blu, rosso e fucsia);
- (D) led giallo indicatore di richiesta ventilazione (o anomalie di funzionamento se lampeggiante).

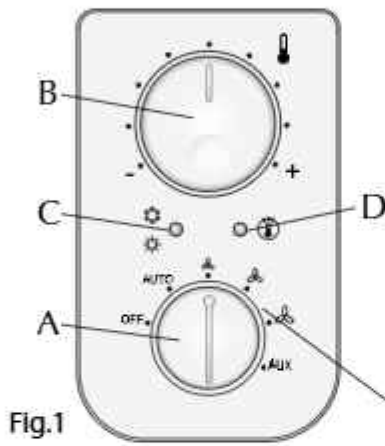

Fig.1



ATTENZIONE: l'installazione dell'accessorio non deve essere effettuato sullo stesso lato degli attacchi idraulici.



V1 = Velocità minima
Minimun fan speed
Vitesse minimale
Mindestgeschwindigkeit



V2 = Velocità media
Mediun fan speed
Vitesse moyenne
Mittlere Geschwindigkeit



V3 = Velocità massima
Maximun fan speed
Vitesse maximale
Höchstgeschwindigkeit

UTILIZZO (PTINZ)

COMANDI:

Selettore della Velocità (A)

OFF Il ventilconvettore è spento. Può però ripartire in modalità Caldo (funzione Antigelo) se la temperatura ambiente diventa inferiore a 7°C e la temperatura dell'acqua è idonea, in questo caso il led rosso lampeggia.

AUTO Il termostato mantiene la temperatura impostata cambiando la velocità del ventilatore in Modo Automatico, in funzione della temperatura ambiente e di quella impostata.

Il termostato mantiene la temperatura impostata mediante cicli di accensione e spegnimento, utilizzando rispettivamente la velocità minima, media o massima del ventilatore.

AUX Modalità di funzionamento ausiliaria "Sleep"/Attivazione accessorio depurazione

Selettore della Temperatura (B)

Consente di impostare la temperatura desiderata (fig. 3).

La temperatura corrispondente al selettore impostato nella posizione centrale (fig. 4), dipende dal modo di funzionamento attivo (Caldo 20°C, Freddo 25°C, Antigelo 9°C).

Le differenze di temperatura massima e minima rispetto alla posizione centrale sono +8°C e -8°C

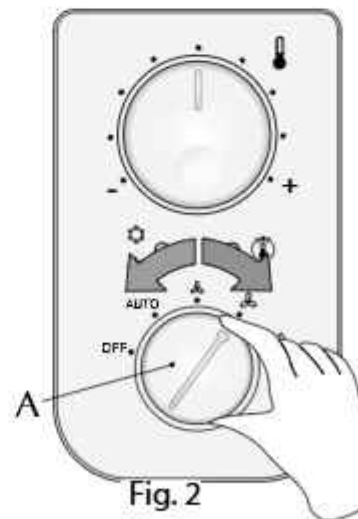

Fig. 2

Cambio stagione in base all'acqua

Se il termostato è configurato per utilizzo senza valvola (dip1 OFF) oppure con sonda a monte della valvola (dip2 ON), allora la temperatura dell'acqua rilevata è quella realmente disponibile sul terminale, quindi, la stagione viene forzata a Caldo oppure a Freddo in base alla temperatura di questa. In questa configurazione le indicazioni del led sinistro corrispondono al modo attivo (Rosso a Caldo, Blu a Freddo e Blu-Fucsia o Rosso-Fucsia nella zona disabilitata). La ventilazione è abilitata solamente se la temperatura dell'acqua è idonea al modo Caldo oppure al modo Freddo. Questo consente da un lato di evitare indesiderate ventilazioni fredde nella stagione invernale, e dall'altro di controllare lo spegnimento e l'accensione di tutti i terminali, in base allo stato reale dell'acqua disponibile (controllo centralizzato dei comandi On-Off e Caldo-Freddo).

Cambio Stagione in base all'aria

Vi sono delle tipologie d'impianto che prevedono di avere il cambio stagione in base all'aria, in particolare questi sono:

- Impianti a 2 tubi con Sonda Acqua a Valle della valvola.
- Tutti gli impianti 2 tubi senza sonda acqua.

Il cambio stagione avviene secondo il seguente criterio:

Cambio Stagione in base all'ingresso microswitch

- Modo freddo: qualora la temperatura ambiente rilevata sia inferiore al setpoint impostato di un intervallo pari alla zona morta (2°C o 5°C) si ha un passaggio al modalità caldo.
- Modo caldo: qualora la temperatura ambiente rilevata sia superiore al setpoint impostato di un intervallo pari alla zona morta (2°C o 5°C) si ha un passaggio al modalità freddo.

La zona morta viene decisa attraverso dip5 ovvero dip5 OFF si ha zona morta 5°C mentre se dip5 ON la zona morta è di 2°C.

- ingresso microswitch (DIP 6 ON): il MS ha la funzione di cambio stagione, questo modo di utilizzo è necessario per i ventilconvettori FCZ oppure in tutte le applicazioni in cui si desidera avere il cambio stagione da contatto esterno gestito da un sistema centralizzato

Visualizzazioni luminose

Il led C cambia di colore per indicare il modo di funzionamento attivo:

- ROSSO: Caldo (riscaldamento),
- BLU: Freddo (raffreddamento),
- FUCSIA: lampeggiante indica che l'acqua nell'impianto non ha ancora raggiunto la temperatura idonea per abilitare la ventilazione,
- GIALLO: acceso indica che la richiesta di ventilazione è attiva; lampeggiante indica una anomalia di funzionamento della sonda ambiente (Modo Emergenza).



Fig. 4

CARATTERISTICHE DI FUNZIONAMENTO

PTINZ soddisfa la Direttiva Bassa Tensione 2006/95/CE e Direttiva Compatibilità Elettromagnetica 2004/108/CE.

Cambio stagione

DIP 1 OFF + DIP 2 OFF	ACQUA
DIP 1 ON + DIP 2 OFF	ARIA
DIP 1 ON + DIP 2 ON	ACQUA
DIP 6 ON	MICROSWITCH
ASSENZA DELLA SONDA ACQUA	ARIA

Controlli sulla temperatura dell'acqua

Il pannello comandi PTINZ abilita la ventilazione solamente se la temperatura dell'acqua è idonea al modo Caldo o Freddo.

Le temperature di abilitazione sono:

Freddo T.w. < 22°C

Caldo T.w. > 35°C

Comando valvola

La valvola può essere controllata per sfruttare la capacità del ventilconvettore come raffigurato nel disegno:



Modo Emergenza

In caso di avaria della sonda ambiente SA il termostato entra in modalità Emergenza, indicata dal lampeggiare del led (D) giallo. In questa condizione il pannello comandi si comporta nel modo seguente:

- con selettore (A) in posizione OFF la valvola acqua è chiusa ed il ventilatore spento.
- con selettore (A) in posizione AUTO, V1, V2 e V3 la valvola acqua è sempre aperta ed il ventilatore esegue dei cicli di acceso - spento; in questa situazione la potenza erogata dal terminale viene comandata manualmente tramite il selettore (B): ruotando verso destra la durata del ciclo di Acceso aumenta; ruotando verso sinistra la durata diminuisce.

TIPOLOGIE DI IMPIANTO

Tipologie d'impianto

I pannelli comandi PTINZ sono progettati essere montati a bordo di ventilconvettori inseriti in impianti a 2 tubi e configurati:

- senza valvola;
- con valvola a 2 vie oppure sonda acqua a valle della valvola;
- con valvola a 3 vie e sonda acqua a monte della valvola;

Tipologie d'impianto

- con accessorio PLASMACLUSTER

La ventilazione a tre velocità può essere comandata sia manualmente con selettore in posizione V1, V2 e V3 (il ventilatore è utilizzato con cicli di acceso-spegnimento sulla velocità selezionata), oppure automaticamente con selettore in posizione AUTO (la velocità del ventilatore è gestita dal termostato in funzione delle condizioni ambientali).

Per impianti con valvola (dip1 = ON) e installazione Sonda Acqua a monte della valvola (dip 2 = ON) è possibile un ritardo (massimo 2'40") tra accensione valvola ed abilitazione ventilatore (preriscaldamento scambiatore).

TIPOLOGIE DI IMPIANTO

2 TUBI

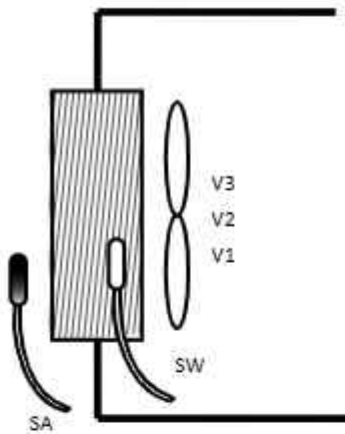

2 TUBI CON VALVOLA A 3 VIE

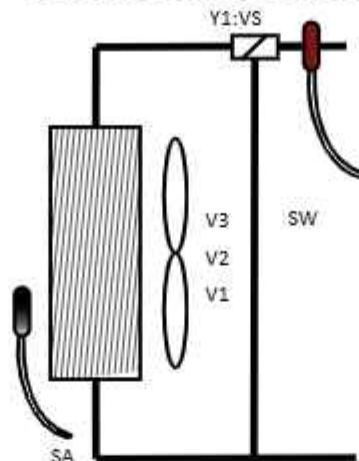

2 TUBI CON VALVOLA A 2 VIE

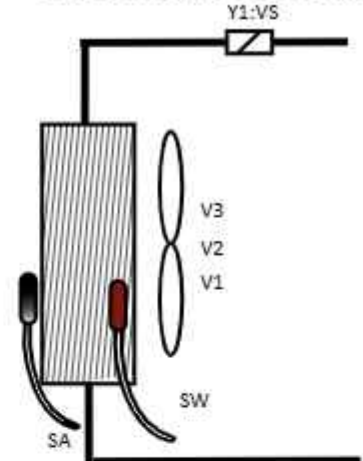

2 TUBI CON VALVOLA A 3 VIE + PLASMACLUSTER

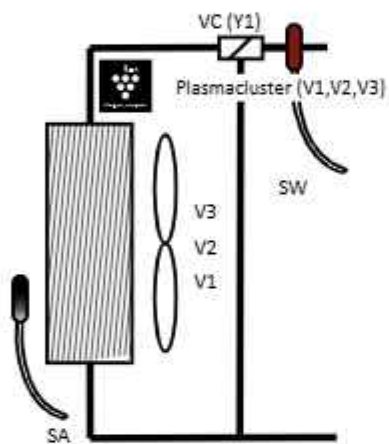

2 TUBI CON VALVOLA A 2 VIE + PLASMACLUSTER

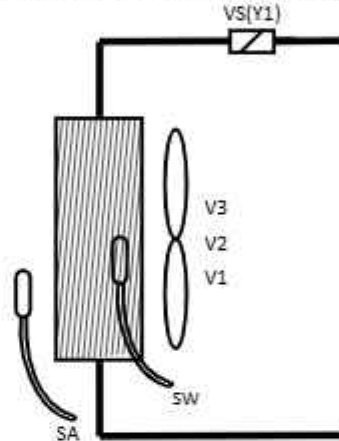

LEGENDA

SA	Sonda ambiente
SW	Sonda acqua Caldo/Freddo per 2 Tubi
VS	Valvola solenoide (Caldo/Freddo)
V3,V2,V1	Velocità del ventilatore Massima, Media, Minima

INSTALLAZIONE

ATTENZIONE: prima di effettuare qualsiasi intervento, assicurarsi che l'alimentazione elettrica sia disinserita.

Nella confezione sono presenti tutti particolari necessari per un corretto montaggio a bordo di ventilconvettori FCZ.

Il pannello PTINZ deve essere montato in ventilconvettori installati in luoghi in cui il limite di temperatura ambiente massimo e minimo venga rispettato 0÷45°C (<85% U.R.).

Per il fissaggio sul ventilconvettore del pannello comandi, procedere come segue:

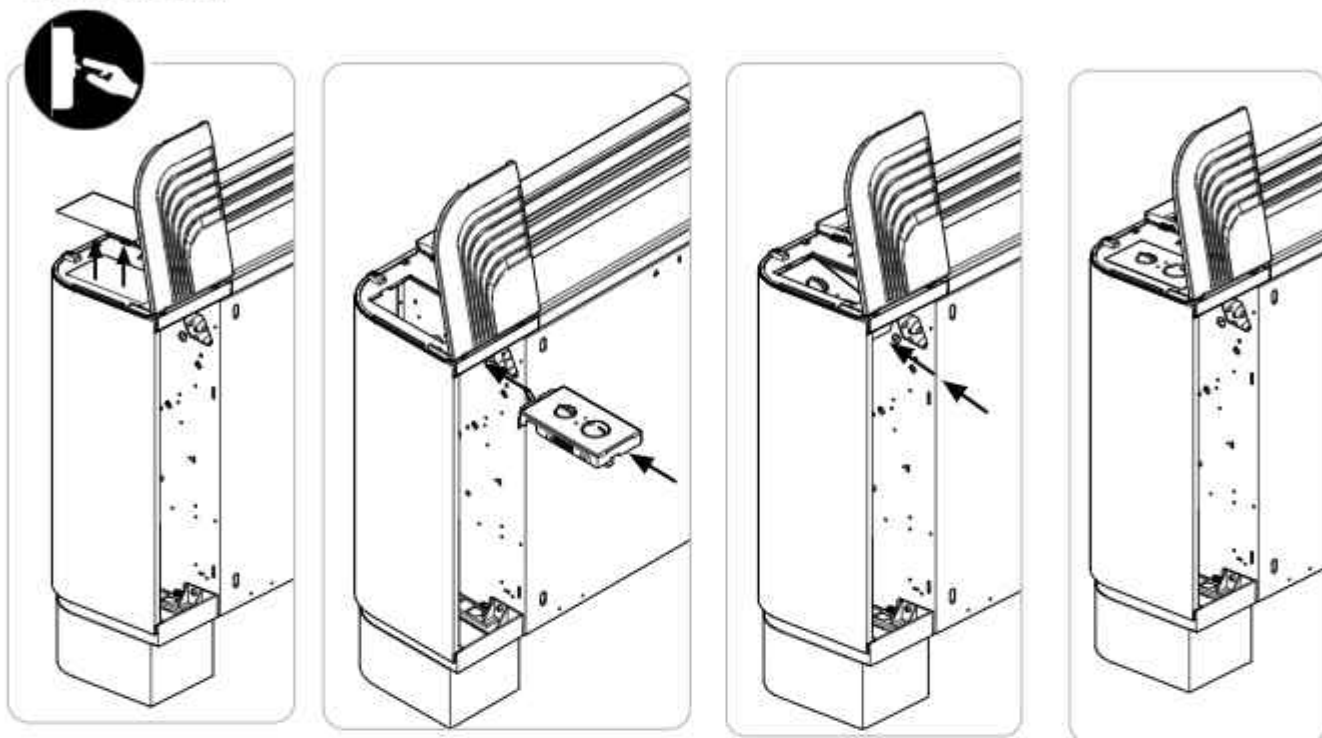

COLLEGAMENTI ELETTRICI

ATTENZIONE: i collegamenti elettrici, l'installazione dei ventilconvettori e dei loro accessori devono essere eseguiti solo da personale specializzato.

Ogni pannello comandi può controllare un solo ventilconvettore.

Per tutti i collegamenti seguire gli schemi elettrici a corredo dell'apparecchio e riportati sulla presente documentazione.

ATTENZIONE: I tutti i componenti dei pannelli comandi PTINZ sono sottoposti ad una tensione di 230Vac.

I pannelli comandi con termostato elettronico PTINZ, sono forniti pronti a funzionare in configurazione standard, ma consentono all'installatore di adeguarli alle necessità specifiche dell'impianto agendo sui Dip-Switch interni.

POSIZIONE S.W.

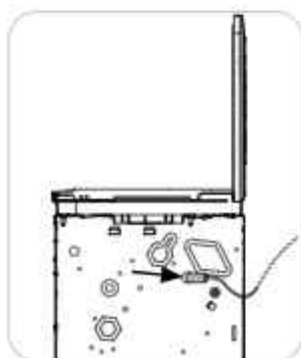

POSIZIONE S.A.

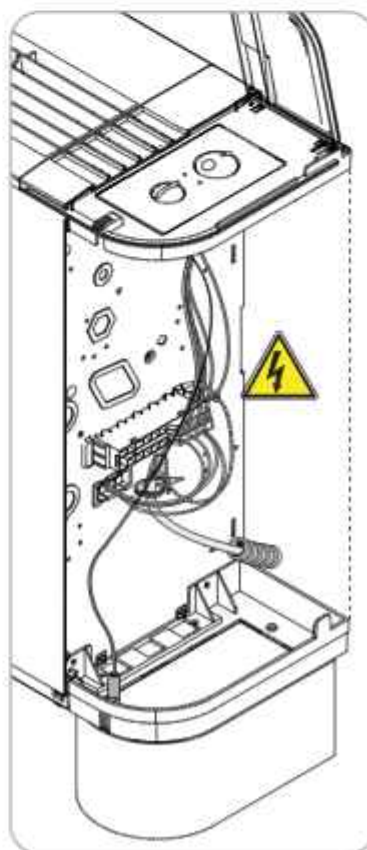
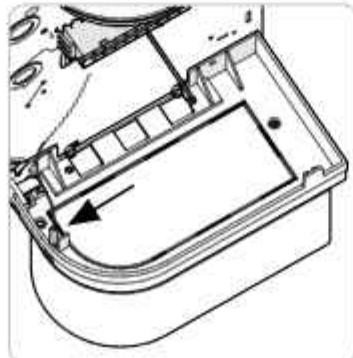

IMPOSTAZIONI DIPSWITCH

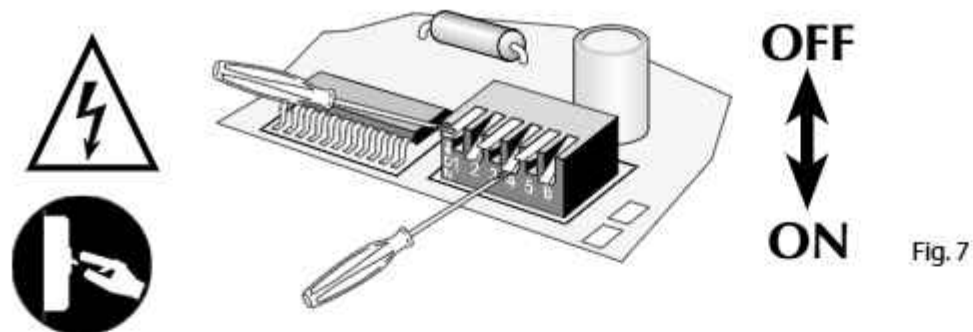

Fig. 7

Dip_Board	Posizione	Significato
Dip1	On	Valvola di intercettazione PRESENTE
	Off	Valvola di intercettazione ASSENTE
Dip2	On	Sonda acqua a monte della valvola a tre vie
	Off	Sonda acqua a valle della valvola a tre vie
Dip3	On	Correzione sonda aria presente
	Off	Correzione sonda aria non presente
Dip4	On	Posizione AUX: controllo del plasmacluster come sistema di sola depurazione
	Off	Posizione AUX: funzione SLEEP
Dip5	On	Zona morta 2°C
	Off	Zona morta 5°C
Dip6	On	Ingresso MS con funzionalità di cambio cambio stagione
	Off	Ingresso MS con funzionalità di abilitazione del ventilconvettore

PTINZ OPERATION

The control panel is located under the door with grid on the right or left-hand side of the fancoil.

To prevent tampering with the panel, secure the cover door.

The regulation thermostat controls operation of the fancoil, to maintain the set temperature in the room.

The operating mode switches automatically between heating and cooling (season change), depending on either water or air temperature.

The panel features (fig. 1):

- (A) ON-OFF selector and ventilation mode;
- (B) temperature selector switch;
- (C) operating mode LED indicator lamp (blue, red and pink);
- (D) yellow LED led indicating ventilation request (or operating faults if blinking).

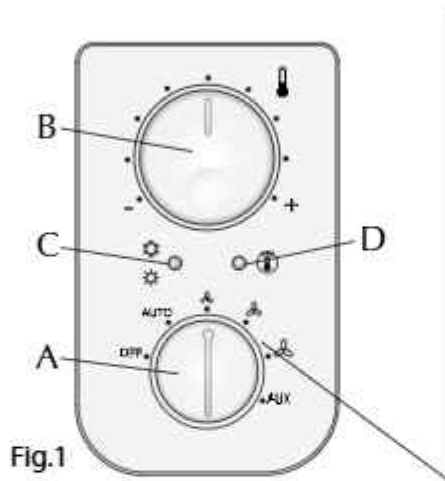

ATTENTION: The installation of the accessory must not be carried out on the same side as the hydraulic connections.



V1 = Velocità minima
Minimum speed
Vitesse minimum
Min. Drehzahl
Velocidad mínima



V2 = Velocità media
Medium speed
Vitesse moyenne
Mittlere Drehzahl
Velocidad media



V3 = Velocità massima
Maximum speed
Vitesse maximum
Max. Drehzahl
Velocidad máxima

USE (PTINZ) CONTROLS:



Speed selector switch (A)

OFF The fan coil is off. But it can restart in Hot mode (Anti-freeze function) if the room temperature drops below 7°C and the water temperature is suitable, in this case the red LED flashes.

AUTO The thermostat maintains the setting temperature by adjusting fan speed in Automatic Mode, according to the room temperature and the temperature setting.

The thermostat maintains the setting temperature by switch-on and off cycling, using respectively the minimum, medium or maximum speed of the fan.

AUX Auxiliary operation mode "Sleep"/Activation of the purification accessory

Temperature Selector Switch (B)

Use to make the required temperature setting (fig. 3).

The temperature corresponding to the selector switch set in the central position (fig. 4), depends on the active operation mode (Hot 20°C, Cold 25°C, Anti-freeze 9°C).

The maximum and minimum temperature deviations from the central position are +8 C and -8 C.

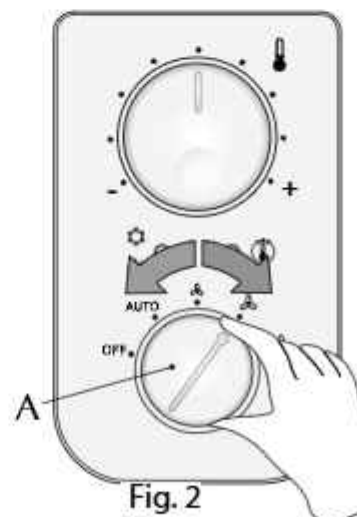

Season change based on water

If the thermostat is configured for use without valve (dip1 OFF) or with probe upstream of valve (dip2 ON), the detected water temperature is that actually available on the terminal, so the season is overrun to Hot or Cold depending on this temperature. In this configuration the indications of the left LED correspond to the active mode (Red to Hot, Blue to Cold and Blue-Pink or Red-Pink in the disabled area). Ventilation is only enabled if water temperature is suitable to the Hot mode or to the Cold mode. This on one hand allows undesirable cold ventilation to be avoided in winter, and on the other all terminals switching off and on to be controlled, based on the actual status of available water (centralised control of On-Off and Hot-Cold controls).

Season Change based on air

There are types of systems that require air-based season change, specifically:

- 2-pipe systems with Water Probe Downstream of valve
- All 2-pipe systems without water probe.

The season change occurs according to the following criteria:

Season Change based on micro-switch input

- Cold mode: when the detected room temperature is below the set-point of an interval equal to the dead zone (2°C or 5°C), there is a changeover to hot mode.
- Hot mode: when the detected room temperature is higher than the set-point of an interval equal to the dead zone (2°C or 5°C) there is a changeover to cold mode.

The dead zone is set through dip5 i.e. dip5 OFF dead zone is 5°C whereas if dip5 ON the dead zone is 2°C.

- micro-switch input (DIP 6 ON): the MS has season change function, this usage method is required for FCZ - Dual Jet fan coils or for all applications where one wishes to have season change from external contact managed by a centralised system

Displays

The LED indicator lamp C changes colour to indicate the current operating mode:

- RED: Hot (heating),
- BLUE: Cold (cooling),
- PINK: when blinking, it indicates that water in the system has not yet reached the temperature required to enable ventilation,
- YELLOW: when on it indicates that ventilation request is activated. When blinking, it indicates that a room probe operating fault has been detected (Emergency Mode).

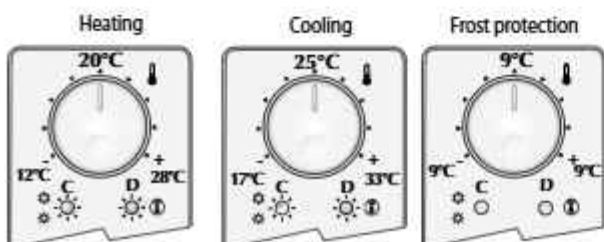

Fig. 4

OPERATING FEATURES

PTINZ complies with the Low Voltage Directive 2006/95/EC and Electromagnetic Compatibility Directive 2004/108/EC.

Season changeover

DIP 1 OFF + DIP 2 OFF	WATER
DIP 1 ON + DIP 2 OFF	AIR
DIP 1 ON + DIP 2 ON	WATER
DIP 6 ON	MICRO-SWITCH
ABSENCE OF WATER PROBE	AIR

Checking the water temperature

The PTINZ control panel only enables fan operation when the water temperature is suitable for Heating or Cooling mode.

The enabling temperatures are:

Cold T.w. < 22°C

Hot T.w. > 35°C

Valve control

The valve may be controlled to make full use of the fan coil capacity as shown in the picture:

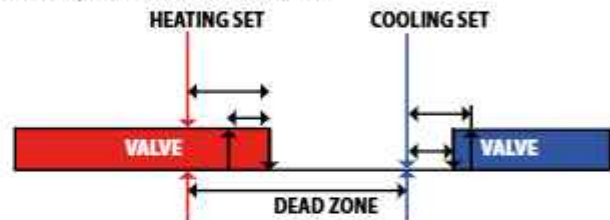

Emergency Mode

In the event of an SA room probe fault, the blinking yellow LED (D) indicates that the thermostat has gone into Emergency mode. Under this condition, the control panel behaves as follows:

- with selector switch (A) in the OFF position, the water valve is closed and the fan is off.
- with selector switch (A) in AUTO, V1, V2 or V3 position: the water valve remains open and the fan performs on-off cycles; in this case, the power supplied by the terminal is controlled manually by means of the selector switch (B): rotate the switch right to increase On cycle duration, or to the left to reduce it.

SYSTEM TYPES

System types

PTINZ control panels are designed for installation on fan coils in 2-pipe systems, and configured:

- without valve;
- with 2-way valve or with water probe downstream of valve;
- with 3-way valve and water probe upstream of valve;

System types

- with PLASMACLUSTER accessory

Three-speed ventilation can be controlled either manually by setting the selector switch to position V1, V2 or V3 (the fan operates in on-off cycles according to the selected speed), or automatically when the selector switch is set to the AUTO position (fan speed is controlled by the thermostat according to room temperature).

In the case of systems with valve (Dip1 = ON) and Water Probe upstream of the valve (Dip 2 = ON), an operating delay (maximum time 2'40") can be set between valve switch-on and fan enable (ventilation delayed).

SYSTEM TYPES

2 PIPES

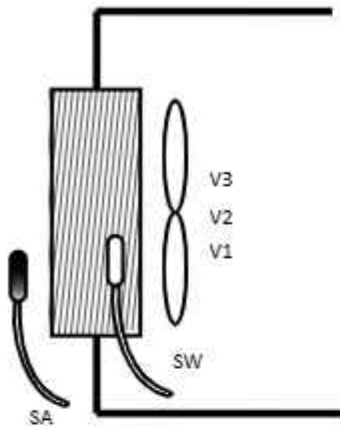

2 PIPES WITH 3-WAY VALVE

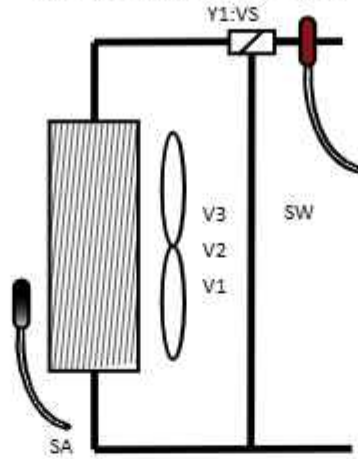

2 PIPES WITH 2-WAY VALVE

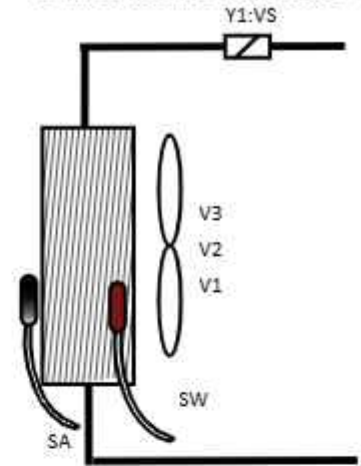

2 PIPES WITH 3-WAY VALVE + PLASMACLUSTER

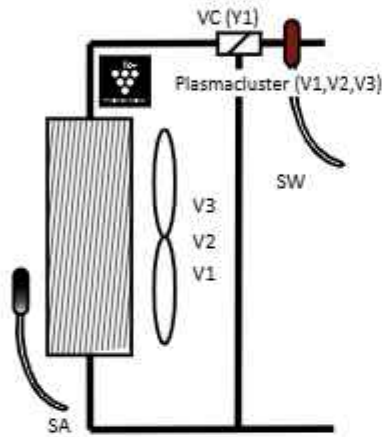

2 PIPES WITH 2-WAY VALVE + PLASMACLUSTER

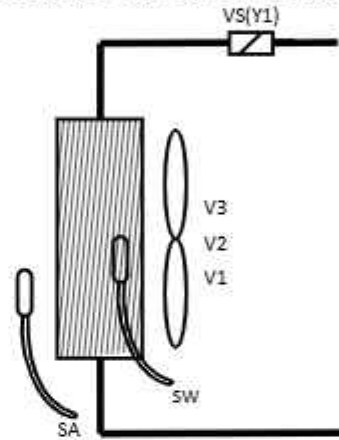

KEY

SA	Room probe
SW	Hot/Cold water probe for 2 Pipes
VS	Solenoid valve (Heating/Cooling)
V3,V2,V1	Maximum, Medium, Minimum fan speed

INSTALLATION

ATTENTION: wiring and installation of the fan coils and their accessories must be carried out by skilled personnel only.

The package contains all the parts required for correct installation on FCZ fan coils. The PTINZ panel must be mounted in fan coils installed in premises where the maximum and minimum room temperature limit is complied with $0\pm 45^{\circ}\text{C}$ (<85% R.H.).

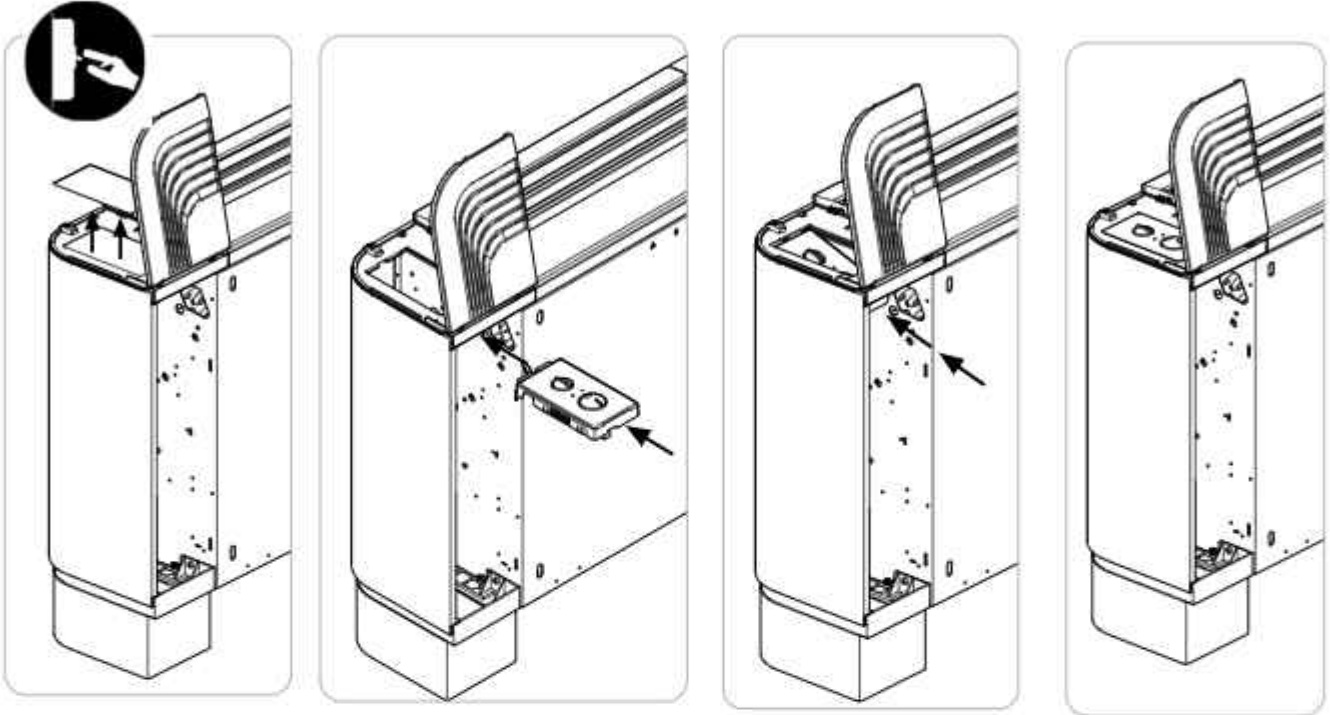

ELECTRICAL CONNECTIONS

ATTENTION: ensure the power supply has been disconnected before carrying out any operations.

Each control panel can control only one fan coil.

Follow the wiring diagrams supplied with the equipment and shown in this document when making all connections.

ATTENTION: All PTINZ control panel components are subjected to 230Vac voltage.

PTINZ control panels with electronic thermostat are delivered ready to operate in standard configuration, though can be adjusted by the installation technician to specific system requirements by setting the internal Dip Switches.

POSITION S. W.

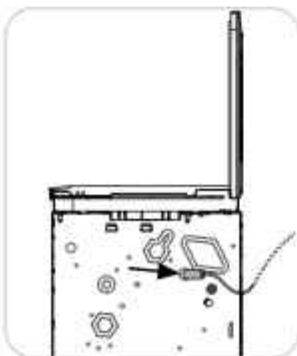

POSITION S. A.

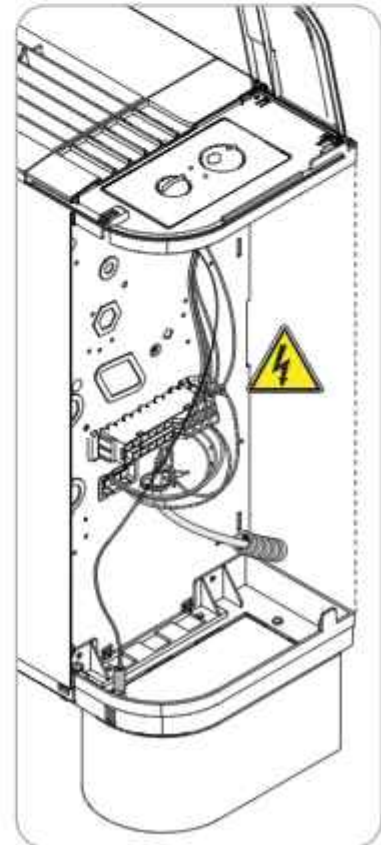
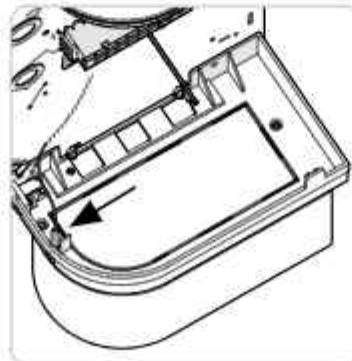

DIP-SWITCH SETTINGS

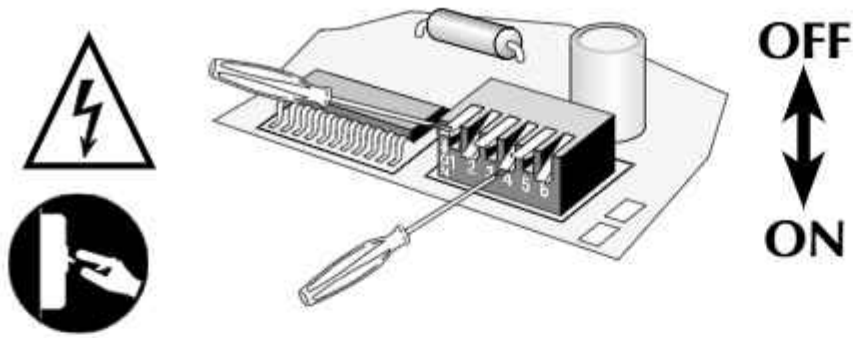

Dip_Board	Position	Meaning
Dip1	On	Cut-off valve present
	Off	Cut-off valve absent
Dip2	On	Water probe upstream of the 3-way valve
	Off	Water probe downstream of the 3-way valve
Dip3	On	Air probe correction present
	Off	Air probe correction not present
Dip4	On	AUX position: plasmacluster control as purification system only
	Off	AUX position: SLEEP function
Dip5	On	Dead zone 2°C
	Off	Dead zone 5°C
Dip6	On	MS input with season changeover function
	Off	MS input with fan coil enabling function

FONCTIONNEMENT PTINZ

Le panneau de commandes se trouve sous le volet à grille, à droite ou à gauche du ventilo-convecteur.

Le panneau peut être protégé contre les manipulations en bloquant le volet de couverture.

Le thermostat de régulation contrôle le fonctionnement du ventilo-convecteur, de façon à maintenir constante la température programmée dans la pièce.

Le mode de fonctionnement Chauffage ou Rafraîchissement se fait automatiquement (changement de saison) et il peut dépendre de la température de l'eau ou de l'air.

Le panneau comprend (fig. 1) :

- (A) sélecteur allumé-éteint et mode de ventilation ;
- (B) sélecteur de la température ;
- (C) LED indiquant le mode de fonctionnement (bleu, rouge et fuchsia) ;
- (D) LED jaune indiquant une demande de ventilation (ou des anomalies de fonctionnement si elle clignote).

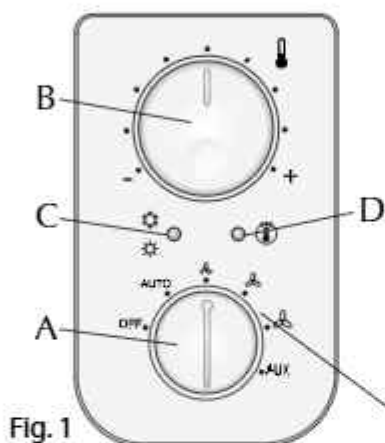

Fig. 1



ATTENTION: L'installation de l'accessoire ne doit pas être effectuée du même côté que les raccords hydrauliques.

V1 = Velocità minima
Minimum speed
Vitesse minimum
Min. Drehzahl
Velocidad mínima



V2 = Velocità media
Medium speed
Vitesse moyenne
Mittlere Drehzahl
Velocidad media



V3 = Velocità massima
Maximum speed
Vitesse maximum
Max. Drehzahl
Velocidad máxima

UTILISATION (PTINZ)

COMMANDES :

Sélecteur de la Vitesse (A)

OFF Le ventilo-convecteur est éteint. Il peut cependant repartir en mode Chaud (fonction Antigel) si la température ambiante devient inférieure à 7 °C et la température de l'eau est adaptée ; dans ce cas, la LED rouge clignote.

AUTO Le thermostat maintient la température programmée en modifiant la vitesse du ventilateur en Mode Automatique, en fonction de la température ambiante et de la température programmée.

Le thermostat maintient la température programmée en exécutant des cycles d'allumage et d'arrêt et en utilisant respectivement la vitesse minimale, moyenne ou maximale du ventilateur.

AUX Mode de fonctionnement auxiliaire « Sleep » / Activation accessoire épuration.

Sélecteur de la Température (B)

Il permet de programmer la température désirée (fig. 3).

La température correspondant au sélecteur configuré dans la position centrale (fig. 4) dépend du mode de fonctionnement actif (Chaud 20 °C, Froid 25 °C, Antigel 9 °C).

Les différences de température maximale et minimale par rapport à la position centrale sont +8 °C et -8 °C.

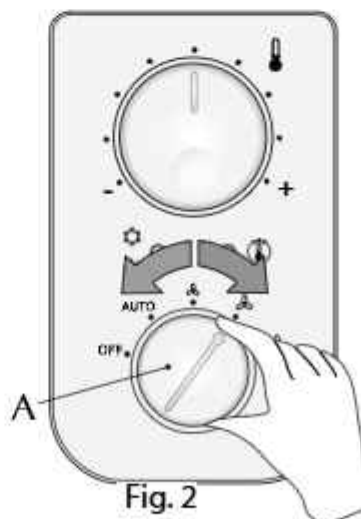

Fig. 2

Changement de saison en fonction de l'eau

Si le thermostat est configuré pour l'utilisation sans vanne (dip1 OFF) ou bien avec sonde en amont de la vanne (dip2 ON), la température détectée de l'eau est celle réellement disponible sur le terminal, la saison est donc forcée à Chaud ou à Froid, en fonction de sa température. Dans cette configuration, les indications de la LED gauche correspondent au mode actif (Rouge à Chaud, Bleu à Froid et Bleu-Fuchsia ou Rouge-Fuchsia dans la zone désactivée). La ventilation n'est activée que si la température de l'eau est adaptée au mode de Chauffage ou de Refroidissement. Cela permet, d'un côté, d'éviter les ventilations froides non désirées pendant l'hiver, et de l'autre, de contrôler l'arrêt et l'allumage de tous les terminaux, en fonction de l'état réel de l'eau disponible (contrôle centralisé des commandes On-Off et Chaud-Froid).

Changement de saison en fonction de l'air

Il y a des types d'installation qui prévoient d'avoir le changement de saison en fonction de l'air, à savoir :

- Installations à 2 tuyaux avec Sonde de B l'eau en aval de la vanne.
- Toutes les installations à 2 tuyaux sans C sonde de l'eau.

Le changement de saison a lieu selon le critère suivant :

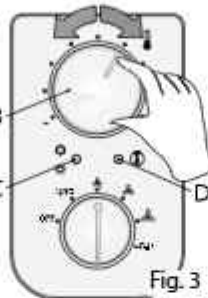

Fig. 3

Changement de saison en fonction de l'entrée microrupteur

- Mode froid : lorsque la température ambiante détectée est inférieure au point de consigne configuré d'un intervalle égal à la zone morte (2 °C ou 5 °C), on passe au mode chaud.
- Mode chaud : lorsque la température ambiante détectée est supérieure au point de consigne configuré d'un intervalle égal à la zone morte (2 °C ou 5 °C), on passe au mode froid.

La zone morte est décidée à travers dip5 c'est-à-dire qu'avec dip5 OFF on a une zone morte 5 °C tandis qu'avec dip5 ON on a une zone morte de 2 °C.

- entrée microrupteur (DIP 6 ON) : l'IMS a la fonction de changement de saison, ce mode d'utilisation est nécessaire pour les ventilo-convecteurs FCZ - Dual Jet ou dans toutes les applications où l'on souhaite que le changement de saison par contact extérieur soit géré par un système centralisé.

Visualisations lumineuses

La LED C change de couleur pour indiquer le mode de fonctionnement actif :

- ROUGE : Chaud (chauffage),
- BLEU : Froid (rafraîchissement),
- FUCHSIA : le clignotement indique que l'eau dans l'installation n'a pas encore atteint la bonne température pour activer la ventilation.
- JAUNE : la demande de ventilation est active ; le clignotement indique une anomalie de fonctionnement de la sonde ambiante (Mode d'urgence).

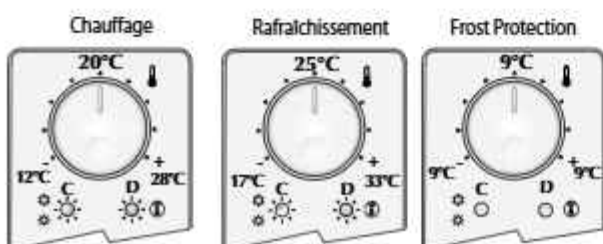

Fig. 4

CARACTÉRISTIQUES DE FONCTIONNEMENT

PTINZ est conforme aux directives Basse Tension 2006/95/CE et Compatibilité électromagnétique 2004/108/CE.

Changement de saison

DIP 1 OFF + DIP 2 OFF	EAU
DIP 1 ON + DIP 2 OFF	AIR
DIP 1 ON + DIP 2 ON	EAU
DIP 6 ON	MICRORUPTEUR
ABSENCE DE LA SOND EAU	AIR

Contrôles sur la température de l'eau

Le panneau de commande PTINZ active la ventilation uniquement si la température de l'eau est appropriée au mode Chauffage ou Rafraîchissement.

Les températures d'activation sont :

Froid T.w. < 22 °C

Chaud T.w. > 35 °C

Commande de la vanne

La vanne peut être contrôlée pour exploiter la capacité du ventilo-convecteur, comme représenté dans le dessin :

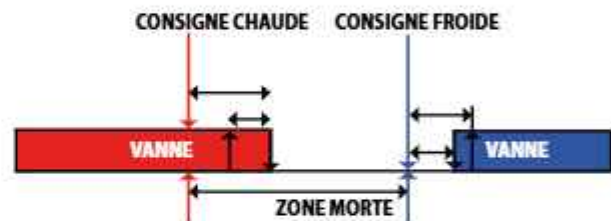

Mode Urgence

En cas de panne de la sonde ambiante SA, le thermostat entre en mode d'urgence et l'indique par le clignotement de la LED (D) jaune. Dans cette condition, le panneau de commandes se comporte de la manière suivante :

- lorsque le sélecteur (A) est sur OFF, la vanne de l'eau est fermée et le ventilateur éteint.
- lorsque le sélecteur (A) est sur la position AUTO, V1, V2 et V3, la vanne d'eau est toujours ouverte et le ventilateur exécute des cycles de marche - arrêt ; dans cette situation, la puissance fournie par le terminal est commandée manuellement au moyen du sélecteur (B) : en le tournant vers la droite, la durée du cycle Marche augmente ; en le tournant vers la gauche, cette durée diminue.

TYPES D'INSTALLATION

Types d'installation

Les panneaux de commande PTINZ sont conçus pour être montés sur des ventilo-convecteurs insérés dans des installations à 2 tuyaux et configurés de la manière suivante :

- sans vanne ;
- avec vanne à 2 voies ou sonde de l'eau en aval de la vanne ;
- avec vanne à 3 voies et sonde de l'eau en amont de la vanne.

Types d'installation

- avec accessoire PLASMACLUSTER

La ventilation à trois vitesses peut être commandée manuellement, avec le sélecteur sur la position V1, V2 et V3 (le ventilateur est utilisé avec des cycles de marche-arrêt à la vitesse sélectionnée), ou automatiquement, avec le sélecteur sur la position AUTO (la vitesse du ventilateur est gérée par le thermostat en fonction des conditions ambiantes).

Pour les installations munies d'une vanne (dip1 = ON) et d'une sonde de l'eau installée en amont de la vanne (dip2 = ON), un retard (2 min 40 s max.) est possible entre l'allumage de la vanne et l'activation du ventilateur (préchauffage de l'échangeur).

TYPES D'INSTALLATION

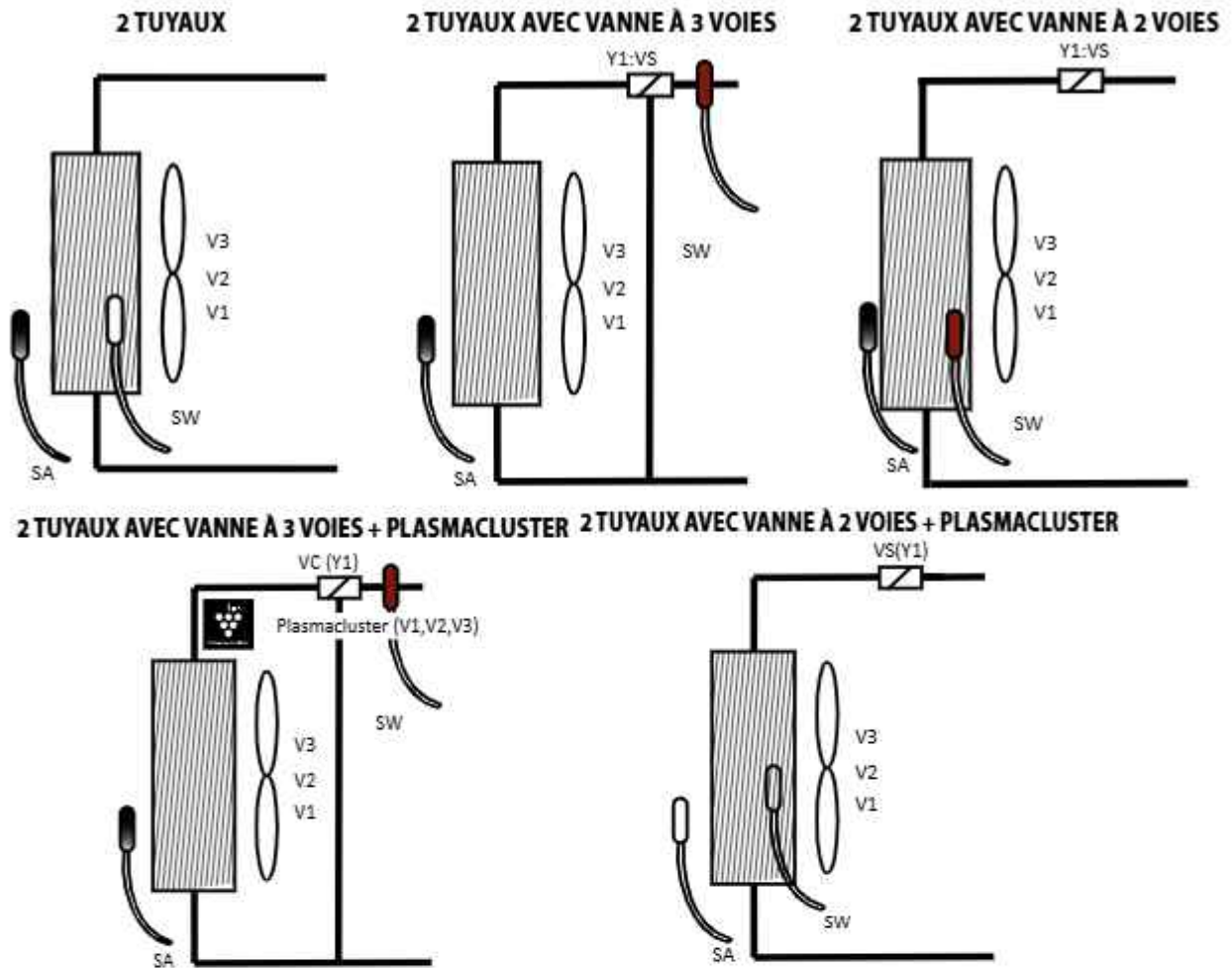

LÉGENDE	
SA	Sonde d'ambiance
SW	Sonde eau Chaud/Froid pour 2 tuyaux
VS	Vanne solénoïde (Chaud/Froid)
V3,V2,V1	Vitesse du ventilateur Maximum, Moyenne, Minimum

INSTALLATION

ATTENTION : les branchements électriques, l'installation des ventilo-convecteurs et de leurs accessoires doivent être exécutés par un personnel spécialisé.

L'emballage contient toutes les informations nécessaires pour exécuter correctement le montage sur les ventilo-convecteurs FCZ. Le panneau PTINZ doit être monté dans des ventilo-convecteurs installés dans des endroits comportant une limite de température ambiante, maximum et minimum, de 0÷45 °C (<85 % H.R.).

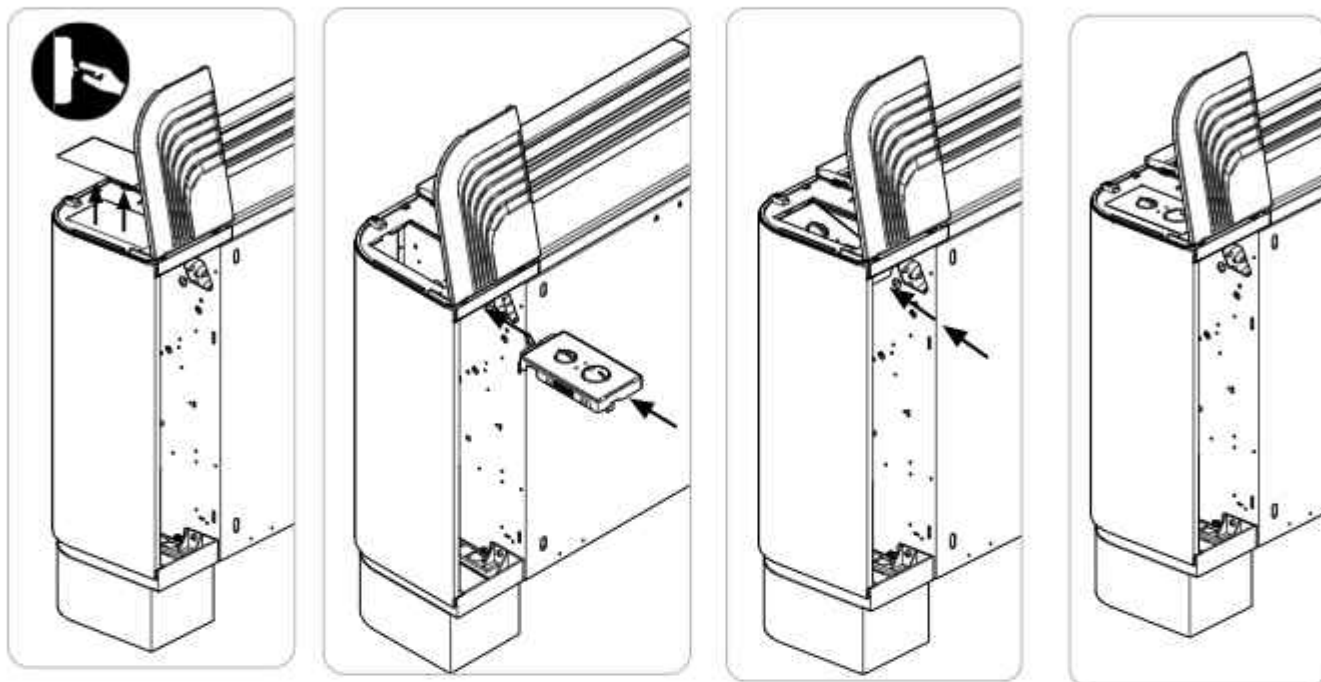

BRANCHEMENTS ÉLECTRIQUES

ATTENTION : avant d'effectuer toute intervention, s'assurer que l'alimentation électrique est coupée.

Chaque panneau de commandes peut contrôler un seul ventilo-convecteur.

Pour toutes les connexions suivre les schémas électriques fournis avec l'appareil et repris dans ce document.

ATTENTION : tous les composants des panneaux de commandes PTINZ sont sous tension (230 Vac).

DANGER : Faire très attention en montant la sonde d'ambiance car elle est sous tension de réseau (230 V), elle doit donc être solidement fixée ;

POSITION DE LA SONDÉ DE L'EAU

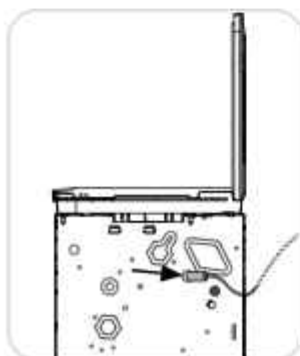

POSITION DE LA SONDÉ D'AIR

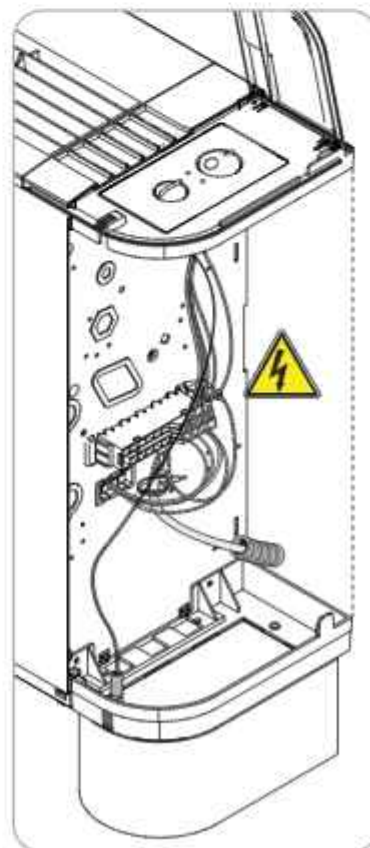
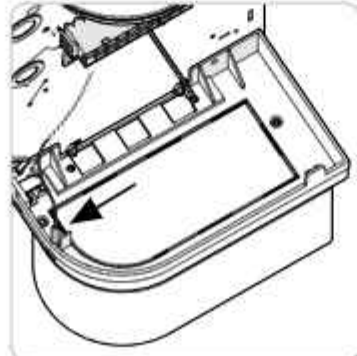

CONFIGURATIONS COMMUTATEURS DIP

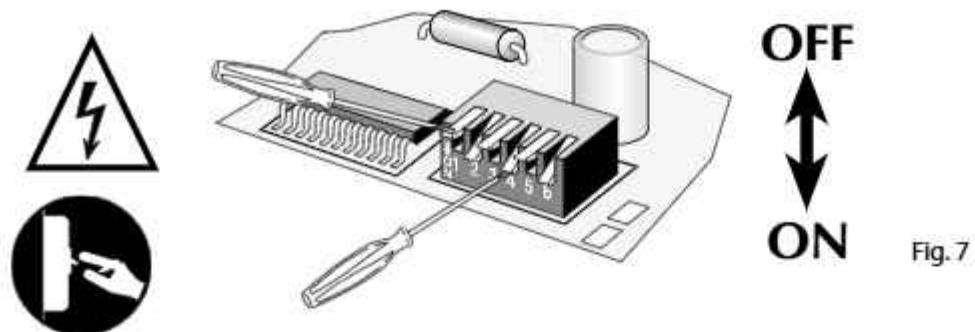

Fig. 7

Dip_Board	Position	Signification
Dip1	On	Vanne d'arrêt PRÉSENTE
	Off	Vanne d'arrêt ABSENTE
Dip2	On	Sonde eau en amont de la vanne à trois voies
	Off	Sonde eau en aval de la vanne à trois voies
Dip3	On	Correction sonde à air présente
	Off	Correction sonde à air absente
Dip4	On	Position AUX : contrôle du plasmacluster comme système d'épuration seul
	Off	Position AUX : fonction SLEEP
Dip5	On	Zone morte 2 °C
	Off	Zone morte 5 °C
Dip6	On	Entrée MS avec fonction de changement de saison
	Off	Entrée MS avec fonction d'activation du ventilo-convecteur

BETRIEBSWEISE PTINZ

Die Bedientafel ist unter der Klappe mit rechtem oder linken Gitter am Gebläsekonvektor angeordnet. Sie kann durch Sichern der Klappe mit gegen unbefugtes Verstellen geschützt werden.

Der Thermostat steuert den Betrieb des Gebläsekonvektors so, dass die eingestellte Raumtemperatur konstant gehalten wird. Der Heiz- bzw. Kühlbetrieb wird automatisch eingeschaltet (Jahreszeitenwechsel) und kann von der Wasser- oder Lufttemperatur abhängen.

An der Bedientafel sind folgende Elemente angeordnet (Abb. 1):

- (A) Wahlschalter Ein/Aus und Belüftungsmodus.
- (B) Temperaturwähler.
- (C) LED-Anzeige der Betriebsart (blau, rot und fuchsia).
- (D) Gelbe LED-Anzeige für Belüftungsanfrage (oder bei Blinklicht Anzeige einer Betriebsstörung).



Abb. 1



ATTENTION: Die Montage des Zubehörs darf nicht auf der gleichen Seite wie die hydraulischen Anschlüsse erfolgen.

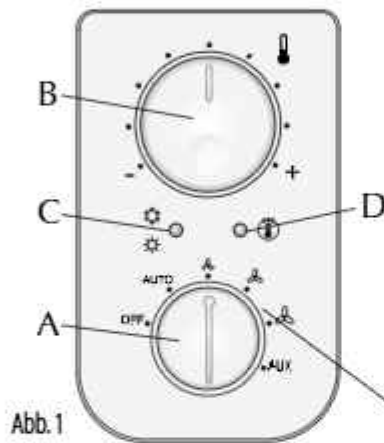

V1 = Velocità minima
Minimum speed
Vitesse minimum
Min. Drehzahl
Velocidad mínima



V2 = Velocità media
Medium speed
Vitesse moyenne
Mittlere Drehzahl
Velocidad media



V3 = Velocità massima
Maximum speed
Vitesse maximum
Max. Drehzahl
Velocidad máxima

VERWENDUNG (PTINZ)

BEDIENELEMENTE:

Drehzahl-Wahlschalter (A)

OFF Gebläsekonvektor ausgeschaltet. Er kann jedoch im Heizbetrieb (Frostschutzfunktion) wieder starten, wenn die Raumtemperatur 7 °C unterschreitet und die Wassertemperatur angemessen ist. In diesem Fall blinkt die rote LED.

AUTO Der Thermostat hält die eingestellte Temperatur konstant, indem die Gebläsedrehzahl automatisch und abhängig von der eingestellten sowie der Raumtemperatur geändert wird.

Der Thermostat behält die eingestellte Temperatur mit Hilfe von Ein- und Ausschaltzyklen bei und verwendet dazu jeweils die minimale, mittlere oder maximale Gebläsedrehzahl.

AUX Zusätzliche Betriebsart "Sleep"/Aktivierung Zubehör Aufbereitung

Temperaturschalter (B)

Dieser Schalter dient zur Einstellung der gewünschten Raumtemperatur (Abb. 3).

Die Temperatur, die der Mittelstellung des Wahlschalters entspricht (Abb. 4), richtet sich nach der aktiven Betriebsart (Heizbetrieb 20 °C, Kühlbetrieb 25 °C, Frostschutz 9 °C).

Die Unterschiede zwischen der maximalen und minimalen Temperatur im Vergleich zur Mittelstellung betragen +8 °C und -8 °C.

Wasserabhängiger Jahreszeitenwechsel



Abb. 2

Wenn der Thermostat für die Verwendung ohne Ventil (Dip1 OFF) oder mit dem Ventil vorgelagerter Sonde (Dip2 ON) konfiguriert wird, ist die Wassertemperatur die effektiv für das Endgerät verfügbare Temperatur. Daher wird der Wechsel zum Heiz- bzw. Kühlbetrieb aufgrund dieser Temperatur veranlasst. In dieser Ausführung entsprechen die Anzeigen der linken LED dem aktiven Modus (Rot Heizbetrieb, Blau Kühlbetrieb und Blau-Fuchsia bzw. Rot-Fuchsia in den deaktivierten Bereichen). Die Belüftung ist nur freigeschaltet, wenn die Wassertemperatur für den Heizbetrieb oder den Kühlbetrieb geeignet ist. Auf diese Weise können zum einen unerwünschte Kaltluftströme im Winter vermieden werden und zum anderen die Ausschaltung bzw. Einschaltung aller Endgeräte abhängig vom tatsächlichen Zustand des zur Verfügung stehenden Wassers gesteuert werden (zentrale Steuerung für On/Off und Heizbetrieb-Kühlbetrieb).

Luftabhängiger Jahreszeitenwechsel

Für einige Anlagenarten ist der Jahreszeitenwechsel abhängig von der Luft vorgesehen. Hierbei handelt es sich um:

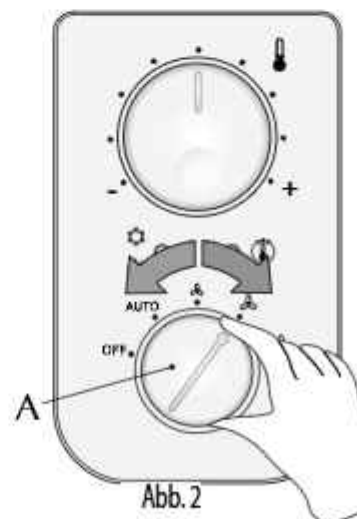
- 2-Rohr-Anlagen mit Wassertemperaturfühler hinter dem Ventil.
- Alle 2-Rohr-Anlagen ohne Wassertemperaturfühler.

Der Jahreszeitenwechsel findet wie folgt statt:

Vom Mikroschalter-Eingang abhängiger Jahreszeitenwechsel

- **Kühlbetrieb:** Sollte die gemessene Raumtemperatur um ein Intervall, das dem Totbereich entspricht (2 °C oder 5 °C), unterhalb des eingestellten Sollwerts liegen, kommt es zur Umschaltung in den Heizbetrieb.
- **Heizbetrieb:** Sollte die gemessene Raumtemperatur um ein Intervall, das dem Totbereich entspricht (2 °C oder 5 °C), oberhalb des eingestellten Sollwerts liegen, kommt es zur Umschaltung in den Kühlbetrieb.

Der Totbereich wird mit Dip5 festgelegt: Bei Dip5 OFF liegt der Totbereich bei 5 °C, während bei Dip5 ON der Totbereich 2 °C beträgt.

- **Mikroschalter-Eingang (Dip6 ON):** Der MS wird für den Jahreszeitenwechsel benötigt. Diese Verwendungsart ist erforderlich für die Gebläsekonvektoren FCZ - Dual Jet oder bei allen Anwendungen, bei denen der Jahreszeitenwechsel über einen externen Kontakt erfolgen soll, der von einer zentralen Steuerungseinheit geregelt wird.

Leuchtanzeigen

Die LED C zeigt die jeweils aktive Betriebsart durch eine Farbänderung an:

ROT: Heizbetrieb (Heizung).

BLAU: Kühlbetrieb (Kühlung).

-FUCHSIA: Durch Blinken wird angezeigt, dass die Wasserfüllung der Anlage noch nicht die zur Einschaltung der Belüftung erforderliche Temperatur erreicht hat.

-GELB: Bei eingeschaltetem Licht wird angezeigt, dass der Betrieb der Belüftung angefordert wurde. Blinken zeigt eine Funktionsstörung des Raumfühlers an (Notbetrieb).



Abb. 4

BETRIEBSEIGENSCHAFTEN

PTINZ erfüllt die Richtlinie zur Niederspannung 2006/95/EG und zur elektromagnetischen Verträglichkeit 2004/108/EG.

Jahreszeitenwechsel

DIP 1 OFF + DIP 2 OFF	WASSER
DIP 1 ON + DIP 2 OFF	LUFT
DIP 1 ON + DIP 2 ON	WASSER
DIP 6 ON	MIKROSCHALTER
KEIN WASSERTEMPORATURFÜHLER	LUFT

Kontrollen über die Wassertemperatur

Die Bedientafel PTINZ gibt die Belüftung nur dann frei, wenn die Wassertemperatur für Heizbetrieb und Kühlbetrieb geeignet ist.

Temperaturen für die Freischaltung:

Kühlbetrieb T.w. < 22 °C

Heizbetrieb T.w. > 35 °C

Ventilsteuerung

Das Ventil kann gesteuert werden, um die Leistung des Gebläsekonvektors wie in der Zeichnung dargestellt zu nutzen:

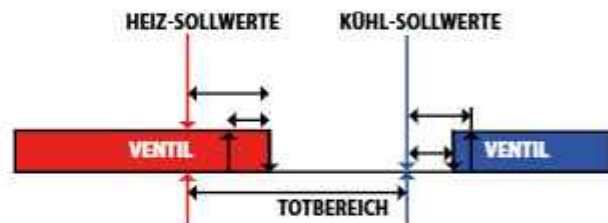

Notbetrieb

Bei einer Störung des Raumtemperaturfühlers SA wechselt der Thermostat in den Notbetrieb, der durch eine blinkende gelbe LED (D) angezeigt wird. In diesem Zustand ist die Schaltlogik der Bedientafel wie folgt:

- Bei Wahlschalter (A) auf OFF sind das Wasserventil geschlossen und das Gebläse ausgeschaltet.

- Bei Wahlschalter (A) auf AUTO, V1, V2 und V3 ist das Wasserventil geöffnet, und das Gebläse führt zyklische Ein-/Ausschaltungen durch. In diesem Fall wird die Leistungsabgabe des Endgeräts von Hand über Wahlschalter (B) geregelt. Drehen nach rechts verlängert die Dauer der Einschaltung, Drehen nach links verkürzt sie.

ANLAGENARTEN

Anlagenarten

Die Bedientafeln PTINZ sind für einen Einbau in Gebläsekonvektoren an 2-Rohr-Anlagen in folgender Konfiguration ausgelegt:

- ohne Ventil.
- mit 2-Wege-Ventil oder Wassertemperaturfühler hinter dem Ventil.
- mit 3-Wege-Ventil oder Wassertemperaturfühler vor dem Ventil.

Anlagenarten

- Mit Zubehör PLASMACLUSTER

Das dreistufige Gebläse kann wahlweise manuell mit Wahlschalter in den Stellungen V1, V2 und V3 (Betrieb des Gebläses durch zyklisches Ein-/Ausschalten mit der gewählten Drehzahl) bzw. automatisch mit Wahlschalter in der Stellung AUTO betrieben werden (Regelung der Gebläsedrehzahl über den Thermostaten abhängig vom Raumklima).

Bei Anlagen mit Ventil (Dip1 = ON) und Anordnung des Wassertemperaturfühlers vor dem Ventil (Dip2 = ON) kann eine Verzögerungszeit (max. 2 Min 40 Sek.) zwischen Ventileinschaltung und Freigabe des Gebläses (Vorwärmen des Wärmeaustauschers) eingestellt werden.

ANLAGENTYPEN

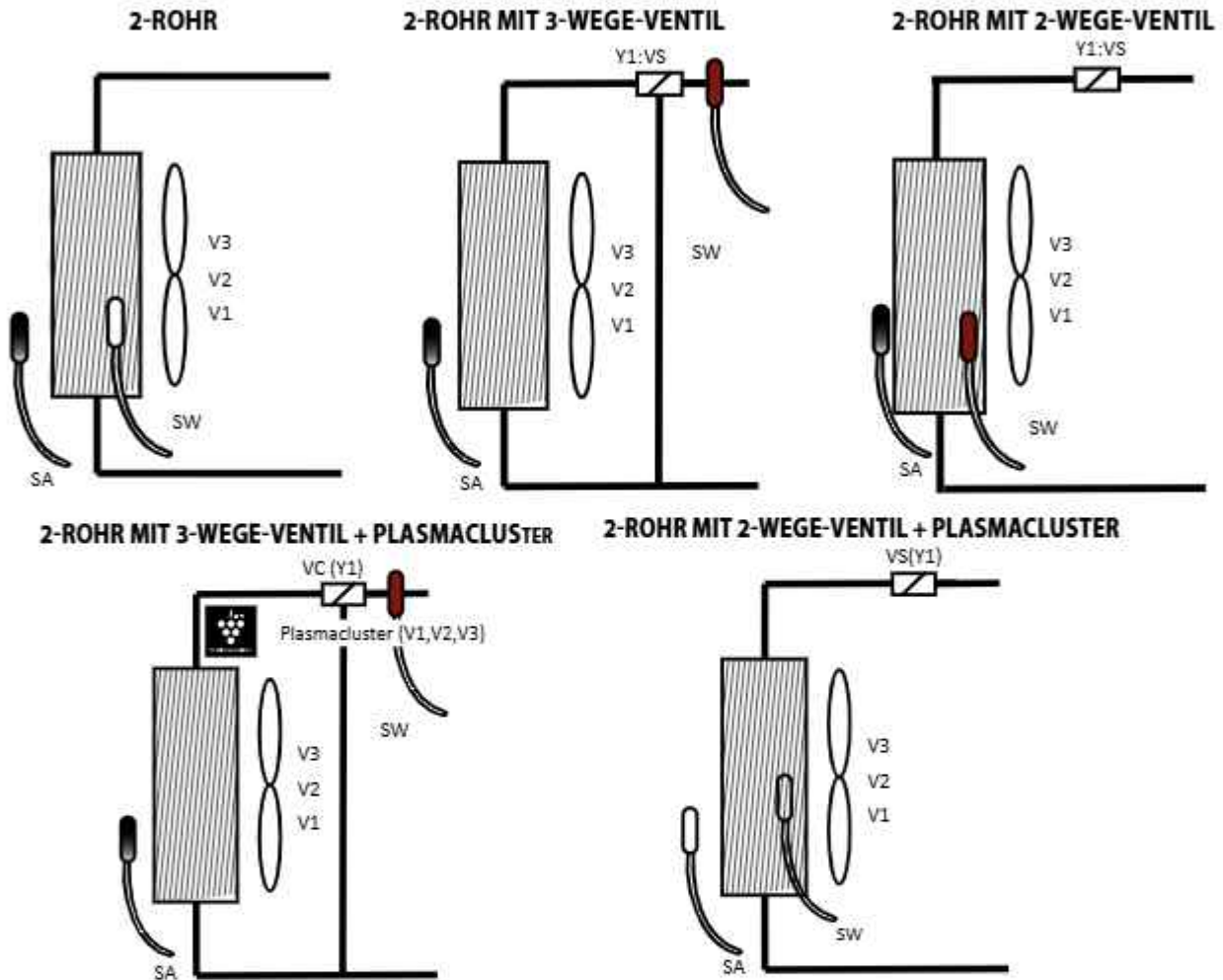

LEGENDE	
SA	Raumtemperatursonde
SW	Wassertemperaturfühler Heizbetrieb/Kühlbetrieb für 2-Rohr-Anlagen
VS	Solenoidventil (Heizbetrieb/Kühlbetrieb)
V3,V2,V1	Gebläsedrehzahl Max., Mittel, Min.

INSTALLATION

ACHTUNG: Der elektrische Anschluss sowie die Installation der Gebläsekonvektoren und deren Zubehörteile darf nur von Fachkräften ausgeführt werden.

In der Packung liegen alle zum vorschriftsgemäßen Einbau der Gebläsekonvektoren FCZ benötigten Kleinteile bei.

Die Bedientafel PTINZ muss in Gebläsekonvektoren eingebaut werden, die an Orten installiert sind, an denen der maximale und minimale Raumtemperaturgrenzwert eingehalten wird $0 \div 45 \text{ }^\circ\text{C}$ (<85 % RF).

GEFAHR: Besonders auf die Montage des Raumtemperaturfühlers achten. Da er einer Netzspannung von 230 V ausgesetzt wird, muss er sicher befestigt sein.

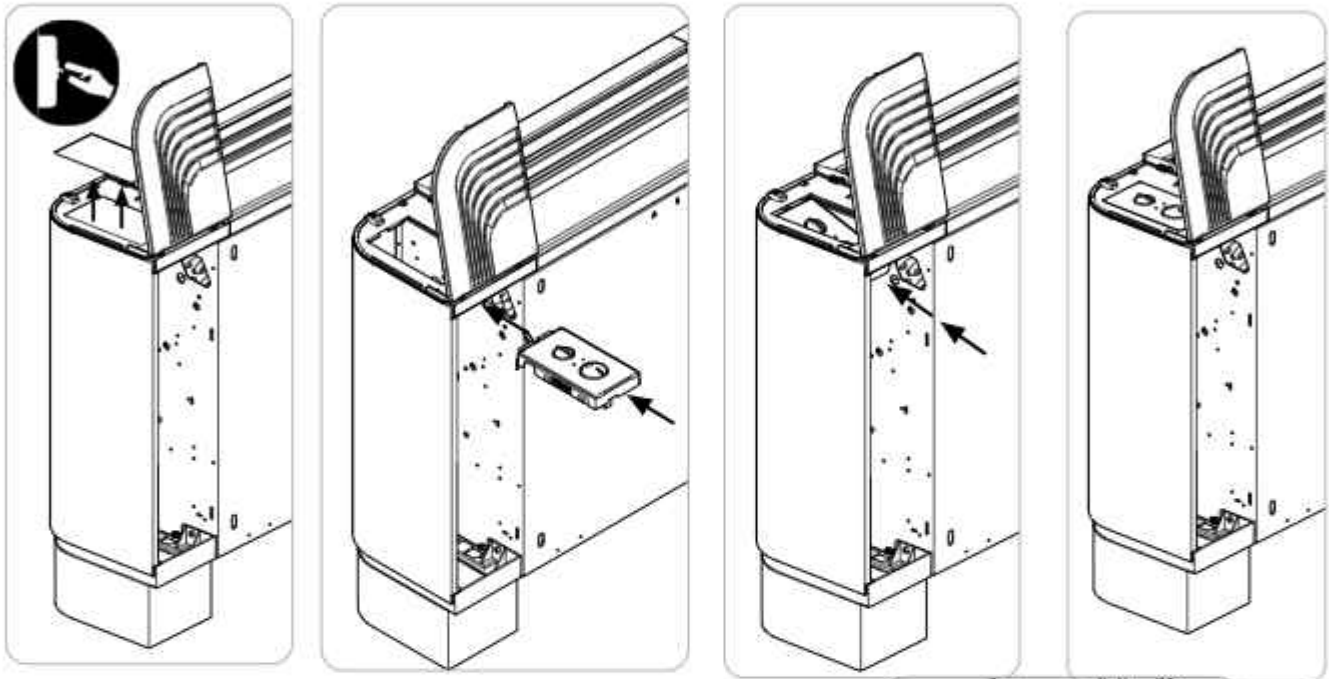

ELEKTRISCHE ANSCHLÜSSE

ACHTUNG: Vor jedem Eingriff ist sicherzustellen, dass die Stromversorgung ausgeschaltet ist.

Jede Bedientafel kann nur einen Gebläsekonvektor steuern.

Bei allen Verbindungen sind die dem Gerät beiliegenden und in der vorliegenden Dokumentation abgedruckten Schaltpläne zu beachten.

ACHTUNG: Alle Bauteile der Bedientafeln PTINZ werden einer Spannung von 230 V AC ausgesetzt.

Position Wassersonde

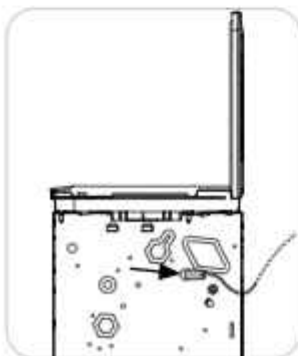

Luft-Positionssensor

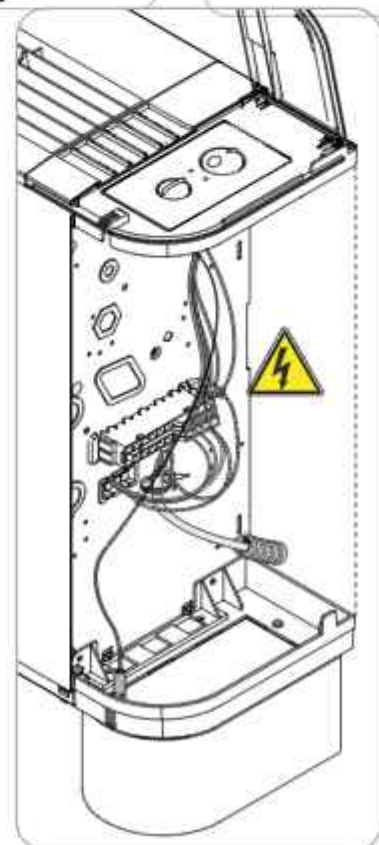
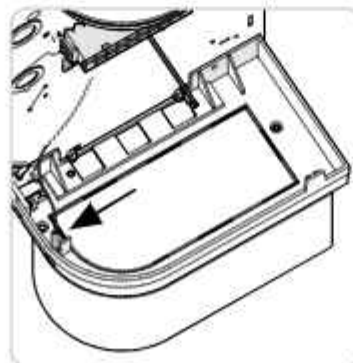

EINSTELLUNGEN DIP-SCHALTER

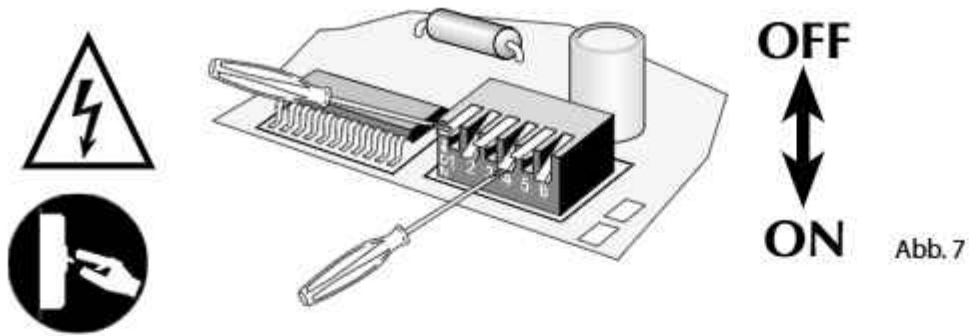

Dip_Board	Position	Bedeutung
Dip1	On	Absperrventil VORHANDEN
	Off	Absperrventil NICHT VORHANDEN
Dip2	On	3-Wege-Ventil vorgelagerter Wassertemperaturfühler
	Off	3-Wege-Ventil nachgelagerter Wassertemperaturfühler
Dip3	On	Korrektur Lufttemperaturfühler vorhanden
	Off	Korrektur Lufttemperaturfühler nicht vorhanden
Dip4	On	Position AUX: Steuerung Plasmacluster nur als Aufbereitungssystem
	Off	Position AUX: SLEEP-Funktion
Dip5	On	Totbereich 2 °C
	Off	Totbereich 5 °C
Dip6	On	MS-Eingang mit Jahreszeitenwechselfunktion
	Off	MS-Eingang mit Aktivierungsfunktion des Gebläsekonvektors

FUNCIONAMIENTO PTINZ

El panel de mandos está alojado debajo de la puerta con rejilla, a la derecha o la izquierda del ventilador.

El panel puede protegerse contra las manipulaciones indebidas, bloqueando con la puerta de seguridad.

El termostato de regulación controla el funcionamiento del ventilador para mantener en el ambiente la temperatura programada.

El funcionamiento en modo de calefacción o refrigeración ocurre de forma automática (cambio de estación), y puede depender de la temperatura del agua o del aire.

El panel incluye (fig. 1):

- (A) selector encendido-apagado y modo de ventilación;
- (B) selector de temperatura;
- (C) led indicador del modo de funcionamiento (azul, rojo y fucsia);
- (D) led amarillo indicador de demanda de ventilación (o anomalías de funcionamiento, si parpadea).

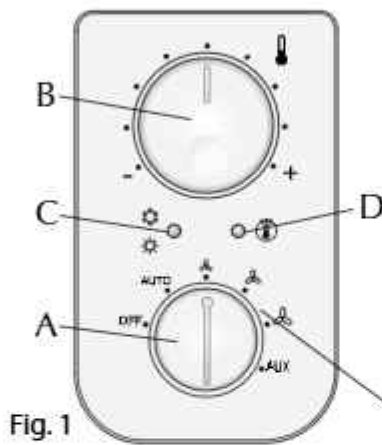

Fig. 1



ATENCIÓN: La instalación del accesorio no debe realizarse en el mismo lado que las conexiones hidráulicas.

V1 = Velocità minima
Minimum speed
Vitesse minimum
Min. Drehzahl
Velocidad mínima



V2 = Velocità media
Medium speed
Vitesse moyenne
Mittlere Drehzahl
Velocidad media



V3 = Velocità massima
Maximum speed
Vitesse maximum
Max. Drehzahl
Velocidad máxima

USO (PTINZ)

MANDOS:

 **Selector de velocidad (A)**

OFF El ventilador está apagado. Sin embargo, puede reanudar su funcionamiento en modo de calor (función antihielo) si la temperatura ambiente desciende por debajo de 7 °C y la temperatura del agua es adecuada; en este caso, el led rojo parpadea.

AUTO El termostato mantiene la temperatura configurada cambiando la velocidad del ventilador en Modo Automático, en función de la temperatura ambiente y de la programada.

El termostato mantiene la temperatura configurada mediante ciclos de encendido y apagado, utilizando la velocidad mínima, media o máxima del ventilador, respectivamente.

AUX Modo de funcionamiento auxiliar "Sleep"/Activación accesorio de depuración.

Selector de Temperatura (B)

Permite programar la temperatura deseada (fig. 3).

La temperatura correspondiente al selector configurado en la posición central (fig. 4), depende del modo de funcionamiento activo (calor 20 °C, frío 25 °C, antihielo 9 °C).

Las diferencias de temperatura máxima y mínima respecto de la posición central son +8 °C y -8 °C.

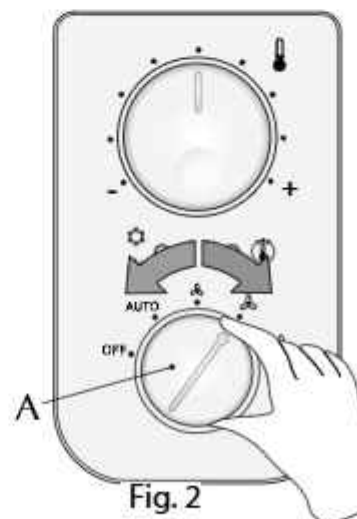

Fig. 2

Cambio de estación en función del agua

Si el termostato está configurado para un uso sin válvula (dip1 OFF) o bien con una sonda montada antes de la válvula (dip2 ON), entonces la temperatura del agua detectada es realmente la disponible en el terminal; por tanto, el sistema fuerza la estación al modo Calor o Frío en función de la temperatura de ésta. En esta configuración, las indicaciones del led izquierdo corresponden al modo activo (rojo al modo calor, azul al modo Frío y azul-fucsia o rojo-fucsia en la zona deshabilitada). La ventilación sólo se activa si la temperatura del agua es adecuada para el modo Calor o para el modo Frío. Esto permite, por un lado, evitar ventilaciones frías no deseadas en invierno y, por otro, controlar el apagado y el encendido de todos los terminales, en función del estado real del agua disponible (control centralizado de los mandos On-Off y Calor-Frío).

Cambio de estación en función del aire

Hay tipos de instalación que prevén el cambio de estación en función del aire; en particular, son:

- Instalaciones de 2 tubos con sonda de agua montada después de la válvula.
- Todas las instalaciones de 2 tubos sin sonda de agua.

El cambio de estación se produce según el siguiente criterio:

Cambio de estación en función de la entrada del microinterruptor

- Modo frío: cuando la temperatura ambiente detectada es inferior al punto de consigna configurado un intervalo equivalente a la zona muerta (2 °C o 5 °C), se produce la conmutación al modo calor.
- Modo calor: cuando la temperatura ambiente detectada es superior al punto de consigna configurado un intervalo equivalente a la zona muerta (2 °C o 5 °C), se produce la conmutación al modo frío.

La zona muerta se determina a través del dip5; si el dip5 está OFF la zona muerta es de 5 °C, mientras que si el dip5 está ON, la zona muerta es de 2 °C.

- entrada microinterruptor (DIP 6 ON): el MS tiene la función de cambio de estación; esta modalidad de uso es necesaria para los ventilosconectores FCZ - Dual Jet, o bien en todas las aplicaciones en las que se desea disponer del cambio de estación desde un contacto externo gestionado por un sistema centralizado

Indicaciones luminosas

El led C cambia de color para indicar el modo de funcionamiento activo:

- ROJO: Calor (calefacción),
- AZUL: Frío (refrigeración),
- FUCSIA: intermitente, indica que el agua presente en la instalación aún no ha alcanzado la temperatura idónea para habilitar la ventilación,
- AMARILLO: encendido, indica que la solicitud de ventilación está activa; intermitente, indica una anomalía de funcionamiento de la sonda ambiente (Modo de Emergencia).



Fig. 4

CARACTERÍSTICAS DE FUNCIONAMIENTO

PTINZ cumple con las directivas de Baja Tensión 2006/95/CE y de Compatibilidad Electromagnética 2004/108/CE.

Cambio de estación

DIP 1 OFF + DIP 2 OFF	AGUA
DIP 1 ON + DIP 2 OFF	AIRE
DIP 1 ON + DIP 2 ON	AGUA
DIP 6 ON	MICROINTERRUPTOR
AUSENCIA DE LA SONDA DE AGUA	AIRE

Controles en la temperatura del agua

El panel de mandos PTINZ habilita la ventilación solamente si la temperatura del agua es idónea para el modo Calefacción o Enfriamiento.

Las temperaturas de activación son:

- Frío T.w. < 22 °C
- Calor T.w. > 35 °C

Mando válvula

La válvula puede controlarse para aprovechar la capacidad del ventilosconvector tal como se muestra en el dibujo:

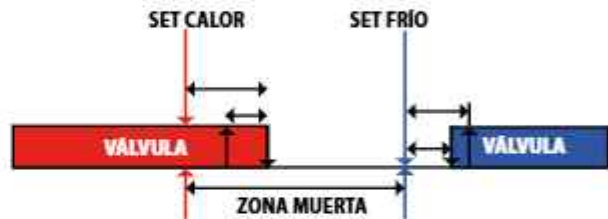

Modalidad Emergencia

En el caso de avería de la sonda ambiente SA, el termostato entra en modalidad de Emergencia; esto se indica mediante el parpadeo del indicador luminoso (D) amarillo. En esta condición, el panel de mandos se comporta de la siguiente manera:

- con selector (A) en posición OFF, la válvula agua está cerrada y el ventilador está apagado;
- con el selector (A) en posición AUTO, V1, V2 y V3, la válvula de agua siempre está abierta y el ventilador lleva a cabo los ciclos de encendido - apagado; en esta situación, la potencia suministrada por el terminal se controla manualmente mediante el selector (B); girándolo hacia la derecha, la duración del ciclo de Encendido aumenta y girándolo hacia la izquierda, la duración disminuye.

TIPOS DE INSTALACIÓN

Tipos de instalación

Los paneles de mandos PTINZ han sido diseñados para ser montados en los ventilosconectores implementados en instalaciones de 2 tubos y configurados:

- sin válvula;
- con válvula de 2 vías con sonda de agua montada después de la válvula;
- con válvula de 3 vías con sonda de agua montada antes de la válvula;

Tipos de instalación

- con accesorio PLASMACLUSTER

La ventilación de tres velocidades puede ser controlada tanto manualmente con el selector en las posiciones V1, V2 y V3 (el ventilador se utiliza con ciclos de encendido-apagado con la velocidad seleccionada), como automáticamente con el selector en posición AUTO (la velocidad del ventilador es gestionada por el termostato en función de las condiciones ambientales).

Para instalaciones con válvula (dip1 = ON) e instalaciones con una sonda de agua montada antes de la válvula (dip 2 = ON), es posible un retraso (máximo 2'40") entre la activación de la válvula y la habilitación del ventilador (precalentamiento intercambiador).

TIPOS DE INSTALACIÓN

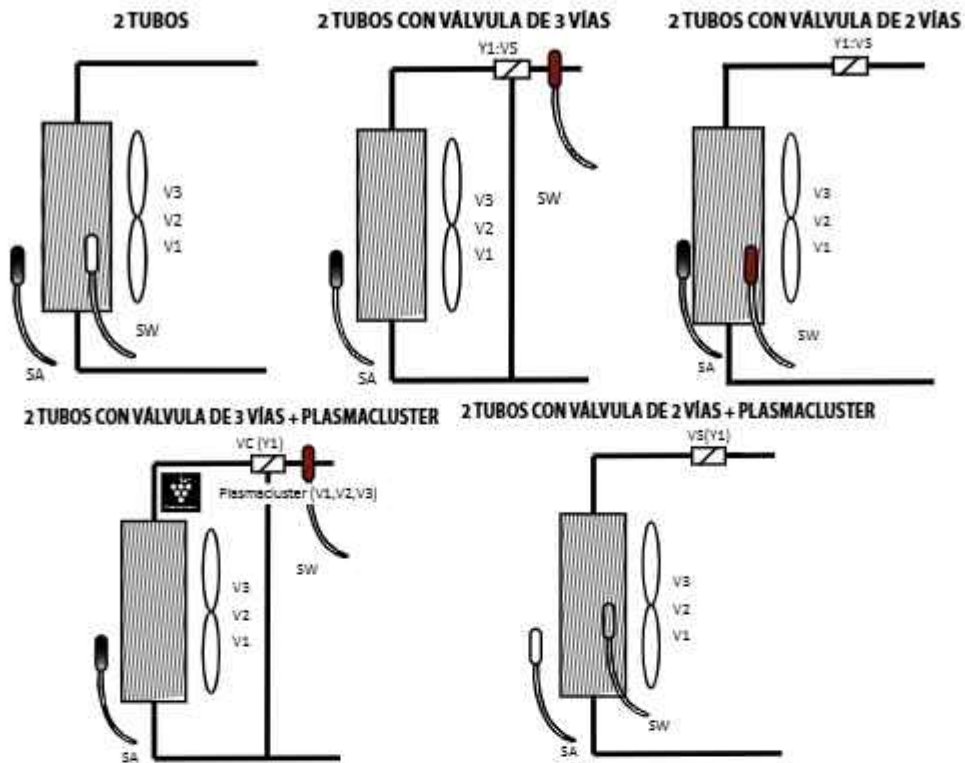

LEYENDA	
SA	Sonda ambiente
SW	Sonda de agua Calor/Frío para 2 tubos
VS	Válvula solenoide (Calor/Frío)
V3, V2, V1	Velocidad del ventilador Máxima, Media, Mínima

INSTALACIÓN

ATENCIÓN: las conexiones eléctricas y la instalación de los ventiladores y de sus accesorios sólo deben ser realizadas por personal especializado.

En el embalaje se incluyen todos los componentes necesarios para un montaje correcto en los ventiladores FCZ.

El panel PTINZ ha de montarse en ventiladores instalados en lugares donde los límites de temperatura ambiente máximo y mínimo sean respetados 0÷45 °C (<85 % H.R.).

PELIGRO: Preste especial atención durante el montaje de la sonda ambiente, ya que, al estar sometida a una tensión de red de 230 V, debe estar perfectamente fijada;

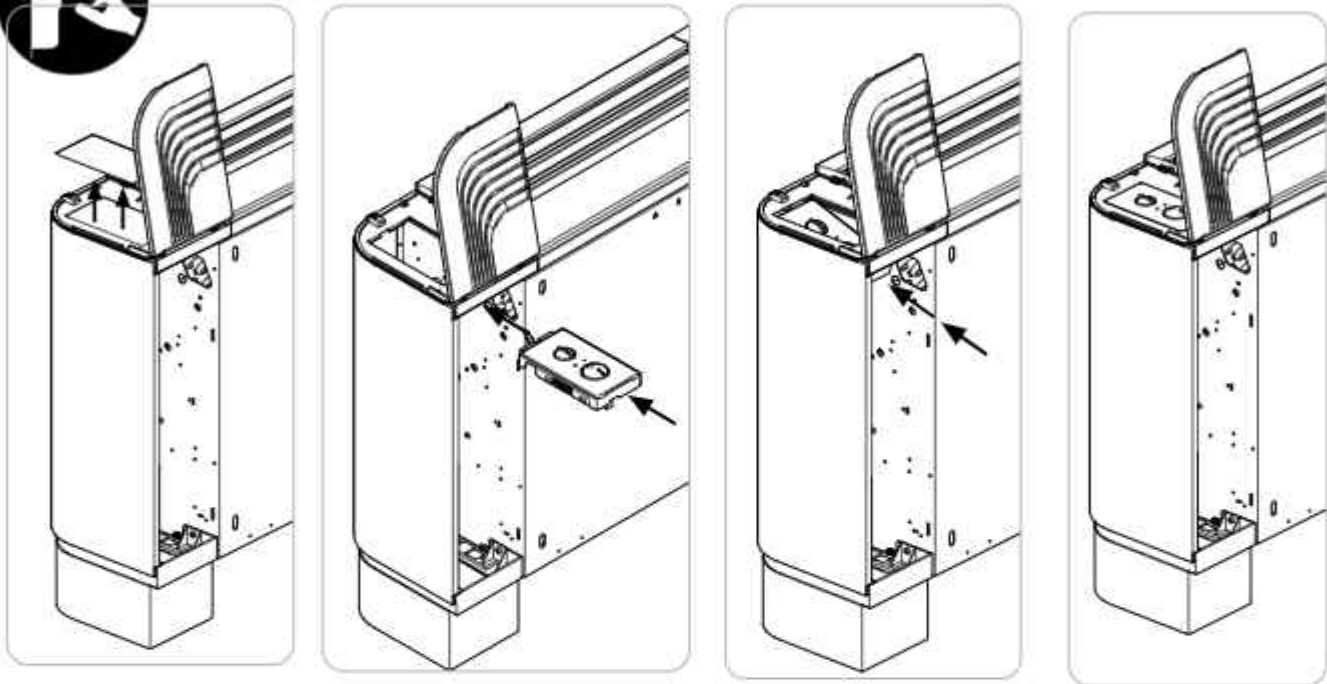

CONEXIONES ELÉCTRICAS

ATENCIÓN: antes de llevar a cabo cualquier tipo de intervención, asegúrese de que la alimentación eléctrica no esté conectada.

Cada panel de mandos puede controlar un solo ventilador. Para todas las conexiones, hay que seguir los esquemas eléctricos que se suministran con el aparato y que se presentan en esta documentación.

ATENCIÓN: Todos los componentes de los paneles de mandos PTINZ están sometidos a una tensión de 230 V CA.

SONDA DE AGUA POSICIÓN

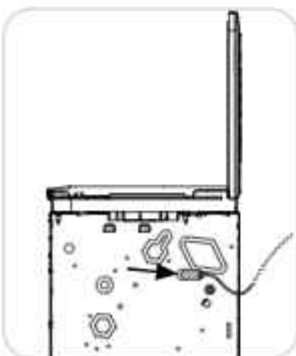

POSICIÓN DE LA Sonda AIRE

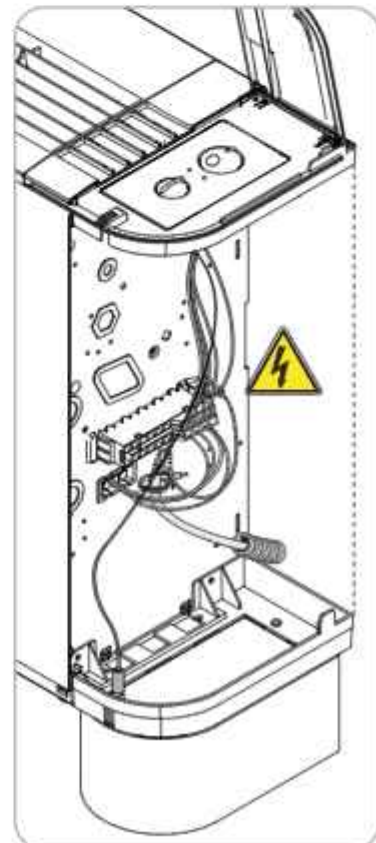
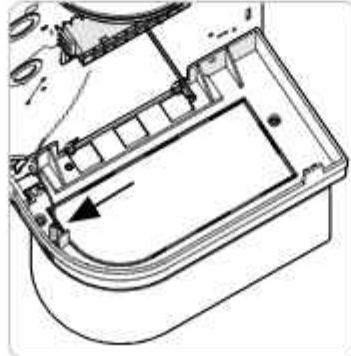

CONFIGURACIONES DE LOS INTERRUPTORES DIP

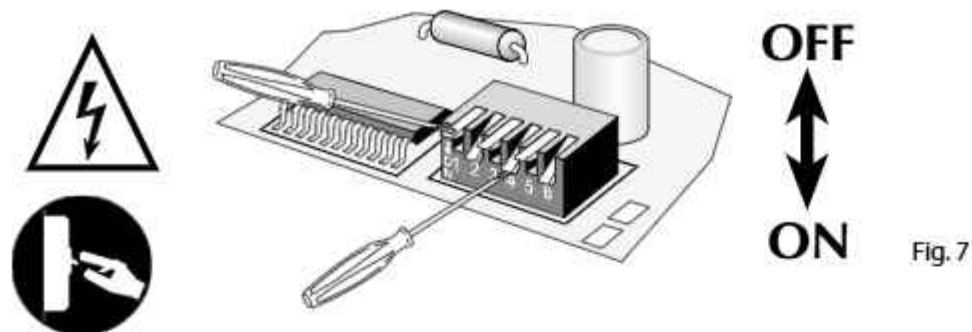

Dip_Board	Posición	Significado
Dip1	On	Válvula de interceptación presente
	Off	Válvula de interceptación ausente
Dip2	On	Sonda agua
	Off	Sonda agua situada en el tramo posterior de la válvula de tres vías
Dip3	On	Corrección de la sonda de aire presente
	Off	Corrección de la sonda de aire ausente
Dip4	On	Posición AUX: control del plasmacluster como sistema únicamente de depuración
	Off	Posición AUX: función SLEEP
Dip5	On	Zona muerta 2 °C
	Off	Zona muerta 5 °C
Dip6	On	Entrada MS con función de cambio de estación
	Off	Entrada MS con función de habilitación del ventiloconvector

I dati tecnici riportati nella presente documentazione non sono impegnativi. AERMEC S.p.A. si riserva la facoltà di apportare in qualsiasi momento tutte le modifiche ritenute necessarie per il miglioramento del prodotto.
Les données mentionnées dans ce manuel ne constituent aucun engagement de notre part. Aermec S.p.A. se réserve le droit de modifier à tous moments les données considérées nécessaires à l'amélioration du produit.

Technical data shown in this booklet are not binding. Aermec S.p.A. shall have the right to introduce at any time whatever modifications deemed necessary to the improvement of the product.
Im Sinne des technischen Fortschrittes behält sich Aermec S.p.A. vor, in der Produktion Änderungen und Verbesserungen ohne Ankündigung durchzuführen.

SCHEMI ELETTRICI • WIRING DIAGRAMS • SCHEMAS ELECTRIQUES • SCHALTPLÄNE

LEGENDA • READING KEY • LEGENDE • LEGENDE

- MV** = Motore ventilatore • Fan motor
Moteur ventilateur • Ventilatormotor
- PE** = Collegamento di terra • Earth connection
Mise à terre • Erdanschluss
- SA** = Sonda ambiente • Room sensor
Sonde ambiante • Raumtemperaturfühler
- SW** = Sonda temperatura acqua
Water temperature sensor
- VCF** = Valvola solenoide • Solenoid valve
Vanne solenoide • Magnetventil

--- On-site wiring
Raccordements à effectuer in situ
Vor Ort auszuführende Anschlüsse

- AR** = Arancio • Orange • Orange • Orange
- BI** = Bianco • White • Blanc • Weiss
- BL** = Blu • Blue • Bleu • Blau
- GR** = Grigio • Grey • Gris • Gray
- MA** = Marrone • Brown • Marron • Braun
- NE** = Nero • Black • Noir • Schwarz
- RO** = Rosso • Red • Rouge • Rot

= Collegamenti da eseguire in loco

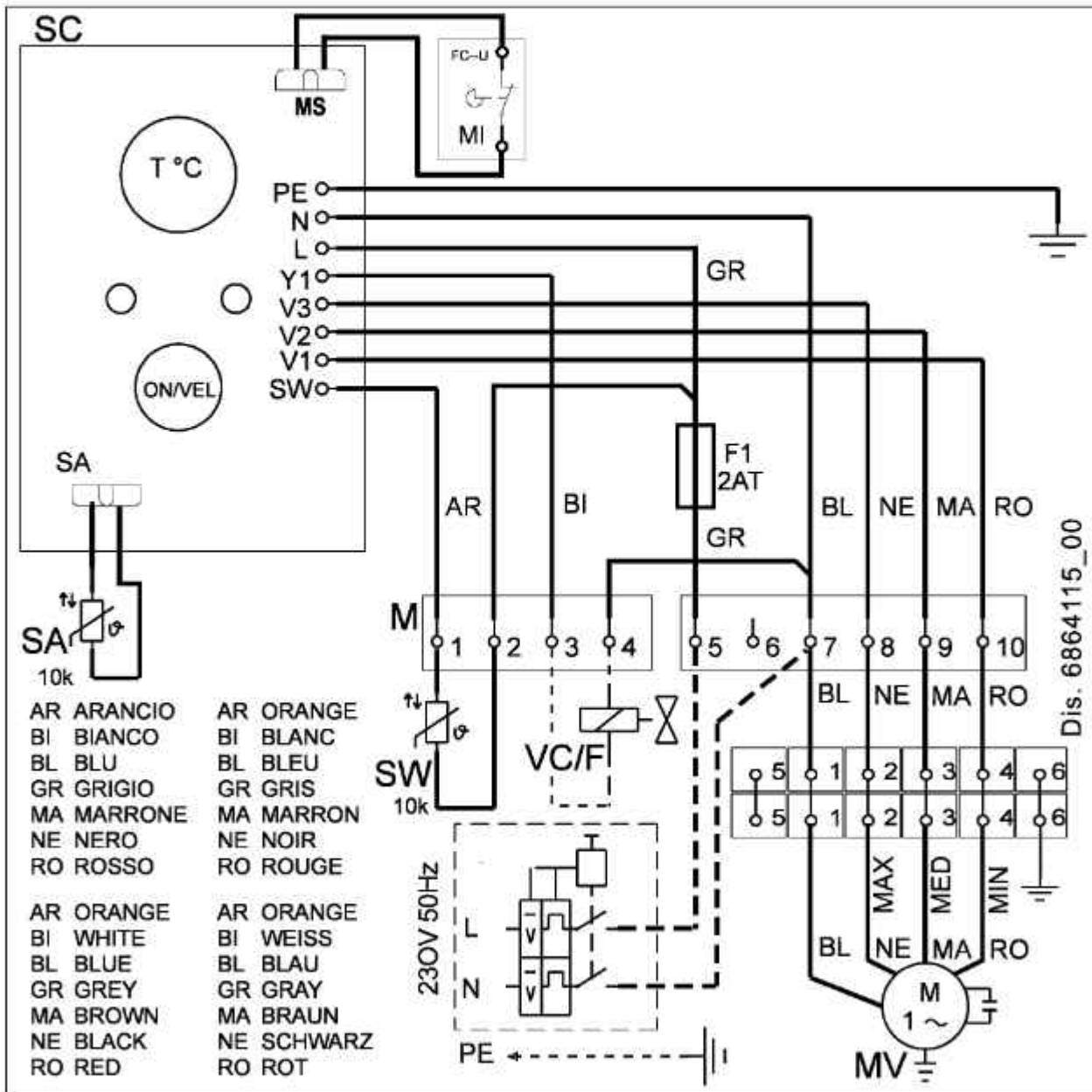

Gli schemi elettrici sono soggetti ad aggiornamento; è opportuno fare riferimento allo schema elettrico allegato all'apparecchio.
Wiring diagrams may change for updating. It is therefore necessary to refer always to the wiring diagram inside the units.



AERMEC S.p.A.

Via Roma, 996 - 37040 Bevilacqua (VR) - Italy

Tel. +39 0442 633111 - Fax +39 0442 93577

marketing@aermec.com - www.aermec.com



SERVIZI ASSISTENZA TECNICA

Per il Servizio Assistenza Tecnica fare riferimento all'elenco allegato all'unità.
L'elenco è anche consultabile sul sito www.aermec.com nella sezione
Servizi - Aermec è vicino a te.